

- de** Montageanleitung
- en** Mounting instructions
- fr** Instructions de montage
- sv** Monteringsinstruktion
- nl** Montage-aanwijzing
- it** Istruzioni di montaggio
- fi** Asennusohje
- es** Instrucciones de montaje
- da** Monteringsvejledning
- tr** Montaj talimatları
- zh** 安装指导
- ko** 설치 지침서
- ja** 取扱説明書

- Drehantrieb**
- Rotary-type actuator**
- Servo-moteur à action angulaire**
- Spjällställdon med vridande rörelse**
- Luchtklepservomotor voor roterende aandrijving**
- Servocomando rotativo per serrande**
- Kiertoliikkeinen ilmapeltien toimimoottori**
- Actuador de acción rotativa**
- Motor for drejebevægelse**
- Döner tip aktüatör**
- 旋转型执行器**
- 로터리타입 조작기**
- ロータリー式ダンパーアクチュエータ**

GEB..1

A

Lieferumfang
Deliverables
Contenu
Leverans
Leveringsomvang

Contenuto
Toimituslaajuus
Contenido
Leverancens omfang
Teslim edilen ürünler

设备构件
제품의 공급 (구성품)
製品及び付属品

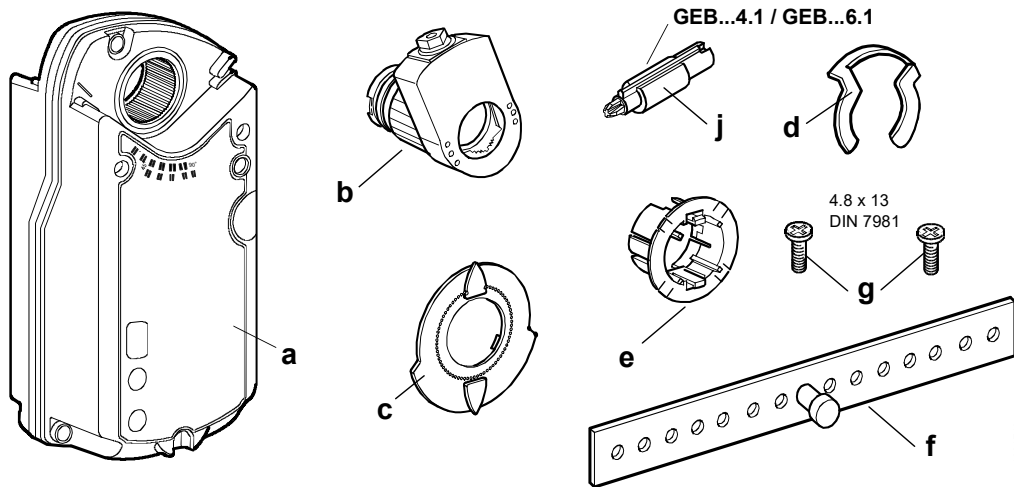

B

Hinweise / Warnungen
Notes / Warnings
Indications / Mise en garde
Hänvisningar / Varningar
Aanwijzingen / Waarschuwingen

Messa in servizio / Indicazioni
Huomauksia / Varoituksia
Indicaciones / Consejos
Bemærkninger / Advarsler
Notlar/uyarilar

提示 / 警告
주의 사항
保護等級 / 注意

IP54

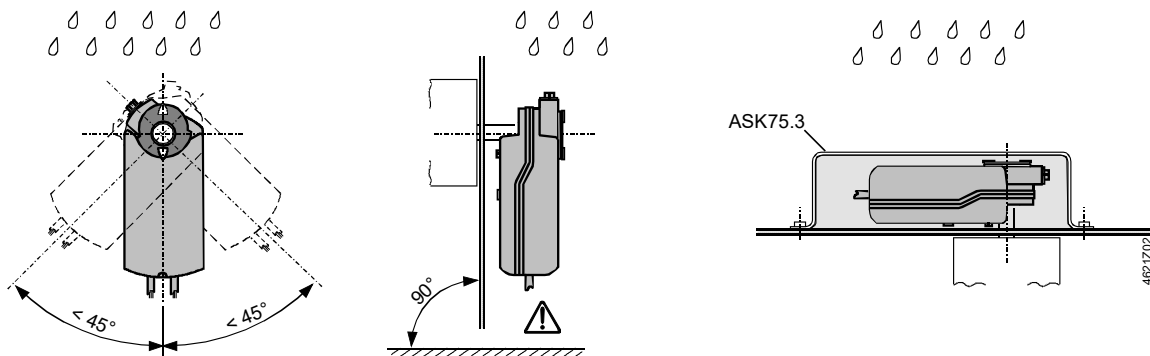

de

Diese Anleitung ist beim Antrieb oder in der Anlagendokumentation aufzubewahren!



Dieses Symbol weist auf Gefahren und Massnahmen zum Schutz von Personen und Sachen hin:

- Antriebe für AC 230 V dürfen nur durch autorisiertes Personal angeschlossen werden.
- Zulässige Spannungen an den Hilfsschaltern: Siehe Tabelle unter "Geräteschaltpläne".
- Die Anschlusskabel des Antriebs dürfen nicht im Wasser liegen.



Gerät der Schutzklasse II (Schutzisolierung)



Gerät der Schutzklasse III (Schutzkleinspannung)



Achtung! Der Stellantrieb darf nicht geöffnet werden

Voreinstellung des Achsadapters

Werkseitig eingestellt: 5°.

Handverstellung des Antriebes

Nur bei montiertem Achsadapter und Stellungsanzeiger gemäss Abschnitt C1 und C2 zulässig.

Verdrahtung und Inbetriebnahme

Siehe in den anlagenspezifischen Unterlagen und in der Basisdokumentation "Technische Grundlagen" CM2Z4621 zum Antrieb.

en

Store these instructions together with the actuator or with the plant documentation!



This symbol denotes dangers and measures to avoid personal injury and property damage:

- Only authorized personnel may connect actuators for AC 230 V.
- Refer to the table in "Diagrams" for the voltages permissible at the auxiliary switches.
- Do not expose the actuator's connecting cables to water or lay the cables in water.



Device of protection class II (protective insulation)



Device of protection class III (protective insulation)



Warning! Do not open the actuator.

Presetting of the shaft adapter

Factory set: 5°.

Manual override of the actuator

Only allowed after mounting of shaft adapter and position indicator, according to section C1 and C2.

Wiring and commissioning

Refer to the actuator's commissioning instructions and document "Technical basics" CM2Z4621.

fr

Cette instruction est à conserver avec le servo-moteur ou avec la documentation de l'installation!



Ce symbole signale un danger pour les personnes et les biens et les mesures y-afférentes:

- Le branchement des servomoteurs AC 230 V ~ ne doit être effectué que par un personnel qualifié.
- Tensions admissibles sur les contacts auxiliaires : cf. "Schémas de raccordement"
- Les câbles de raccordement du servomoteur ne doivent pas être en contact avec l'eau.



Classe d'isolation II (isolation de protection)



Classe d'isolation III (isolation de protection)



Attention! Le servo-moteur ne doit pas être ouvert.

Préreglage de l'adaptateur d'axe

Préreglé à l'usine: 5°.

Positionnement manuel du servo-moteur

Ne doit être actionné qu'après le montage de l'adaptateur d'axe et de l'indicateur de position, selon les sections C1 et C2.

Câblage et mise en service

Se référer à la documentation de l'installation et au manuel technique CM2Z4621 du servomoteur.

sv

Denna instruktion skall förvaras tillsammans med ställdonet eller anläggningsdokumentationen!



Denna symbol gäller riskfaktorer samt åtgärder för att undvika person- och materialskador:

- Ställdon med AC 230 V får anslutas endast av behörig personal.
- Tillåten spänning för hjälpkontakter, se tabellen i avsnitt kopplingscheman.
- Ställdonets anslutningskabel får inte ligga i vatten.



Apparat i isolerklasse II (skyddsisolering)



Apparat i isolerklasse III (skyddsisolering)



OBS! Ställdonet får inte öppnas.

Förinställning av axeladapter

Fabriksinställning: 5°.

Manuell manövrering

Endast tillåten efter montering av axeladapter och lägesindikator enligt avsnitt C1 och C2.

Elektrisk inkoppling och igångkörning

Se anläggningspecifika underlag och grundläggande beskrivning "Handbok CM2Z4621" för ställdonet.

nl

Deze handleiding moet bij de servomotor, of met de documentatie van de installatie worden bewaard!



Dit symbool wijst op gevaar en maatregelen ter bescherming van personen en materiaal:

- AC 230 V aandrijvingen mogen alleen door bevoegd personeel worden aangesloten.
- Voor toelaatbare spanningen aan hulpschakelaars: Zie tabel onder "Aansluitschema's".
- De aansluitkabel van de aandrijving mag niet in het water liggen.



Apparaat van beschermingsklasse II (beschermings isolatie)



Apparaat van beschermingsklasse III (beschermings isolatie)



Opgelet! De servomotor mag niet worden geopend.

Voorinstelling van de asadapter

Fabriksmatig ingestelde: 5°.

Handmatige verstelling van de servomotor

Alleen toegestaan bij gemonteerde asadapters en standaardwijzers volgens voorbeeld C1 en C2

Bekabeling en inbedrijfstelling

Raadgeef de installatie-documentatie en de basisdocumentatie "technische grondslagen" CM2Z4621 van de servomotor.

it

Queste istruzioni devono essere conservate con la documentazione dell'impianto!



Questo simbolo indica – pericolo – il personale deve fare attenzione per evitare ferite o danni:

- collegamenti a 230 V CA . devono sempre essere eseguiti da personale autorizzati.
- Fare riferimento alle " tabelle tecniche" per la tensione ammessa per i contatti ausiliari.
- Non esporre all'acqua il cavo ed i collegamenti elettrici.



Apparecchi di protezione classe ii (protezione isolamento)



Apparecchio di protezione classe III (protezione isolamento)



Attenzione! Il servocomando non deve essere aperto.

Collega Regolazione dell'adattatore dell'asse

Alla consegna: 5°.

Posizionamento manuale del servocomando

Può essere azionato dopo il montaggio dell'adattatore all'asse e dall'indicatore di posizione secondo i paragrafi C1 e C2.

Collegamenti e messa in servizio

Consultare la documentazione per l'installazione e il foglio tecnico (CM2Z4621) del servocomando.

fi

Tätä ohjetta tulee säilyttää toimimoottorin läheisyydessä tai yhdessä laitosdokumenttien kanssa!

 Tämä symboli viittaa vaaraan ja toimenpiteisiin, joita tarvitaan henkilö- ja aineellisten vahinkojen välttämiseksi:

- Ainoastaan valtuutetut ammattihenkilöt saavat liittää 230 VAC:n toimimoottoreita.
- Sallitut jännitteet apukytkimissä: katso "Kytentäkaaviot"-kappaleessa oleva taulukko.
- Toimimoottorin liitäntäkaapelit eivät saa kastua tai muuten altistua vedelle.

 Suojausluokan II laite (suoraerotus)

 Suojausluokan III laite (suojaerotus)

 **Huomio!** Toimimoottoria ei saa avata.

Akselin sovittimen esiasetus
Tehdasasetus: 5°.

Toimimoottorin käsiohje
Sallittua ainoastaan, kun akselinsovitin ja asennonosoitin on asennettu paikoilleen kohtien C1 ja C2 mukaisesti.

Johdotus ja käyttöönotto
Katso laitoskohtaiset dokumentit ja toimimoottorin tekninen käsikirja CM2Z4621.

es

Conserve estas instrucciones con el actuador o con la documentación de la instalación!

 Este símbolo denota peligro y medidas para evitar daños personales y de la propiedad:

- Sólo el personal autorizado puede conectar los actuadores a 230 V CA.
- Consultar la tabla de "Conexión eléctrico" para saber la tensión permitida en los contactos auxiliares.
- No exponer los cables de conexión del actuador al agua ni dejarlos en contacto con ésta.

 Equipo con tipo de protección II (aislamiento protegido)

 Equipo con tipo de protección III (aislamiento protegido)

 **Atención!** el actuador no debe ser abierto.

Preajuste del adaptador del eje
Ajuste de fábrica: 5°.

Posicionamiento manual del actuador
Sólo debe accionarse después del montaje del adaptador del eje y el indicador de posición, según las secciones C1 y C2.

Cableado y puesta en marcha
Ver la documentación técnica "Technical basics" CM2Z4621 del actuador.

da

Opbevar denne vejledning sammen med motoren eller med anlægsdokumentationen!

 Dette symbol gør opmærksom på farer og forholdsregler til beskyttelse af personer og genstande:

- Motorer til AC 230 V må kun tilsluttes af autoriserede personer.
- Tilladte spændinger til hjælpekontakter: Se skema under "Apparatdiagrammer".
- Motorens tilslutningskabler må ikke ligge i vand.

 Apparat i isoleringsklasse II (beskyttelsesisolering)

 Apparat i isoleringsklasse III (beskyttelsesisolering)

 **OBS!** Motoren må ikke åbnes.

Forindstilling af akseladapter
Fabriksindstilling: 5°.

Manuel justering af motor
Kun tilladt med monteret akseladapter og stillingsindikator i henhold til afsnit C1 og C2.

Eltilslutning og idriftsættelse
Se den anlægsspecifikke dokumentation samt basisdokumentationen "Tekniske principper" CM2Z4621 for motoren.

tr

Bu talimatları aktüatör veya tesis belgelerine birlikte saklayın!

 Bu sembol, yaralanma ve mal hasarıyla ilgili tehlikeleri ve alınabilecek önlemleri belirtir:

- AC 230 V aktüatörlerin bağlantısını yalnızca yetkili personel yapabilir.
- Yardımcı anahtarlarda izin verilen voltajlar için "Şemalar" bölümündeki tabloya bakın.
- Aktüatörün bağlantı kablolarını suya maruz bırakmayın veya suyun içine döşemeyin.

 Cihaz koruma sınıfı II'de yer alır (koruyucu yalıtım)

 Cihaz koruma sınıfı III'te yer alır (koruyucu yalıtım)

 **Uyarı!** Aktüatörü açmayın.

Şaft adaptörünün ön ayarının yapılması
Fabrika ayarı: 5°.

Aktüatörün manuel kontrolü
C1 ve C2 bölümlerine göre yalnızca konum indikatörü ve şaft adaptörü montajından sonra izin verilir.

Kablolama ve devreye alma
Aktüatörün devreye alma talimatlarına ve "Temel teknik bilgiler" CM2Z4621 belgesine bakın.

zh

请将此安装指导文件与驱动器或现场文件保存在一起。

 此符号代表危险和须要采取措施以免对人员及财产产生损害:

- 只有被授权的工程人员才可进行 230V 交流电压的电气安装。
- 请参考“图内”有关辅助开关可容许电压表。
- 不要将已连接电线的驱动器暴露在水中及将电线安放在水中。

 设备安全等级 II (绝缘保护)

 设备安全等级 III (绝缘保护)

 **注意!** 请不要打开驱动器

适配器的预先设定
出厂时设定为: 5°.

手动并关驱动器
在位置显示依据图 C1 及 C2 安装后, 才可使用手动开关.

驱动器接线和调试
请察看调试指导和驱动器技术资料 CM2Z4621.

ko

본 지침서는 조작기 또는 관련 설비 자료와 함께 보관 한다.

 위험요소와 더불어 인사 및 재산상의 피해를 방지 하기 위한 표시(심볼):

- 전기적 결선(AC230V)은 반드시 전기 공사 면허가 있는 사람에 의해 시행 되어야 한다.
- 보조스위치의 접점용량은 "다이아그램" 상의 테이블에 표시된 내용을 참고한다
- 조작기의 연결 케이블은 물에 닿지 않도록 주의 한다.

 전기안전규격(CE 절연규격) : Class II

 전기안전규격(CE 절연규격) : Class III

 **주 의!** 조작기를 임의로 열지 마시오.

샤프트 어댑터 설정
공장 출하 시 설정 : 5°.

수동 조작기
그림 C1 과 C2 에 따라 위치표시기 설정 후 가능

결선 및 시운전
시운전 지침 또는 "기술 자료" CM2Z4621 를 참조

ja

ダンパーアクチュエータを取付ける場合には、この説明書に従って下さい。

 この注意書きを守らないと、傷害を伴う危険と共に、機器を破損する事があります。

- AC 230 のためのアクチュエータは認定された担当者のみ接続できます。
- 補助スイッチの電圧仕様については、接続図の項を参照して下さい。
- アクチュエータへの配線は、水に浸したり、雨にさらされる事の無い様施工して下さい。

 絶縁保護クラス I I

 絶縁保護クラス I I I

 **注意!** カバーを外さない事。

シャフトアダプタを前もって調整すること。
工場設定 : 5°
マニュアルオーバーライド
開度指示器設定後に可能。セクション C1、C2 参照。

配線及び調整
製品の仕様書を参照して下さい。

da

Opbevar denne vejledning sammen med motoren eller med anlægsdokumentationen!

 Dette symbol gør opmærksom på farer og forholdsregler til beskyttelse af personer og genstande:

- Motorer til AC 230 V må kun tilsluttes af autoriserede personer.
- Tilladte spændinger til hjælpekontakter: Se skema under "Apparatdiagrammer".
- Motorens tilslutningskabler må ikke ligge i vand.

 Apparat i isoleringsklasse II (beskyttelsesisolering)

 Apparat i isoleringsklasse III (beskyttelsesisolering)

 **OBS!** Motoren må ikke åbnes.

Forindstilling af akseladapter
Fabriksindstilling: 5°.

Manuel justering af motor
Kun tilladt med monteret akseladapter og stillingsindikator i henhold til afsnit C1 og C2.

Eltilslutning og idriftsættelse
Se den anlægsspecifikke dokumentation samt basisdokumentationen "Tekniske principper" CM2Z4621 for motoren.

D

Montage auf Klappenachse
 Shaft mounting
 Montage sur l'axe des volets
 Montering på spjällaxel
 Montage op de luchtklepas

Montaggio all'asse della serranda
 Asennus pellin akseliin
 Montaje sobre el eje de las comp.
 Montering på spjældaksel
 Šaft montaji

軸的安装
 조작용의 설치
 ダンパーシャフトへの取付

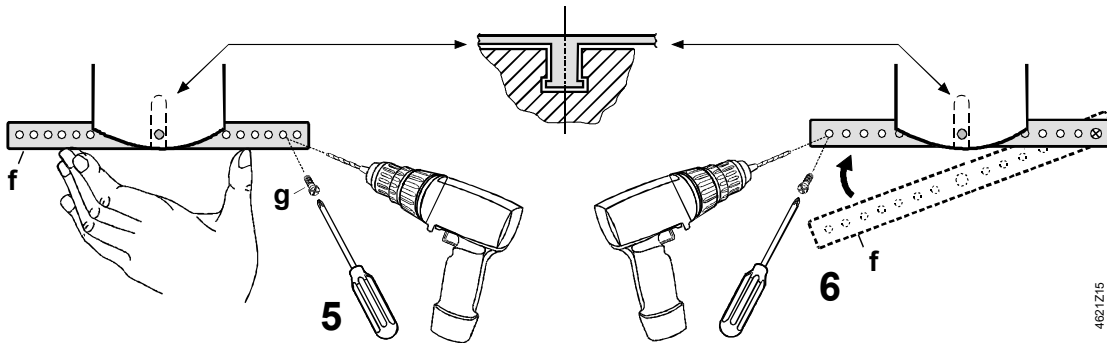
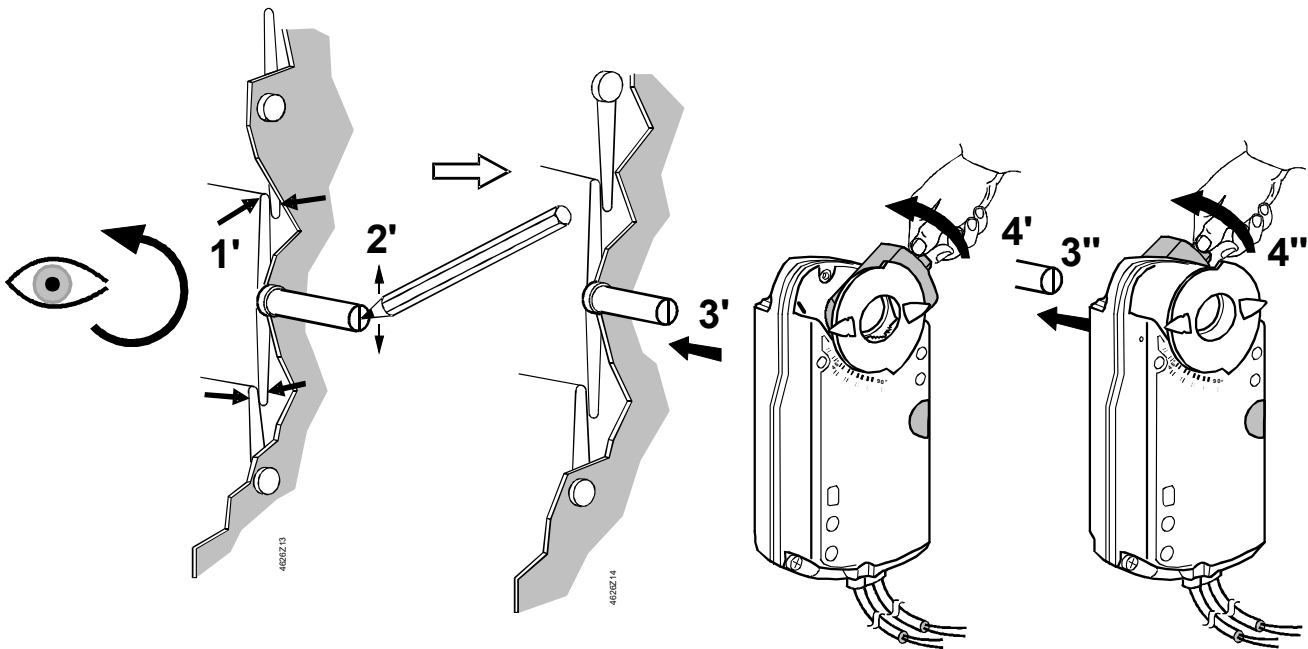
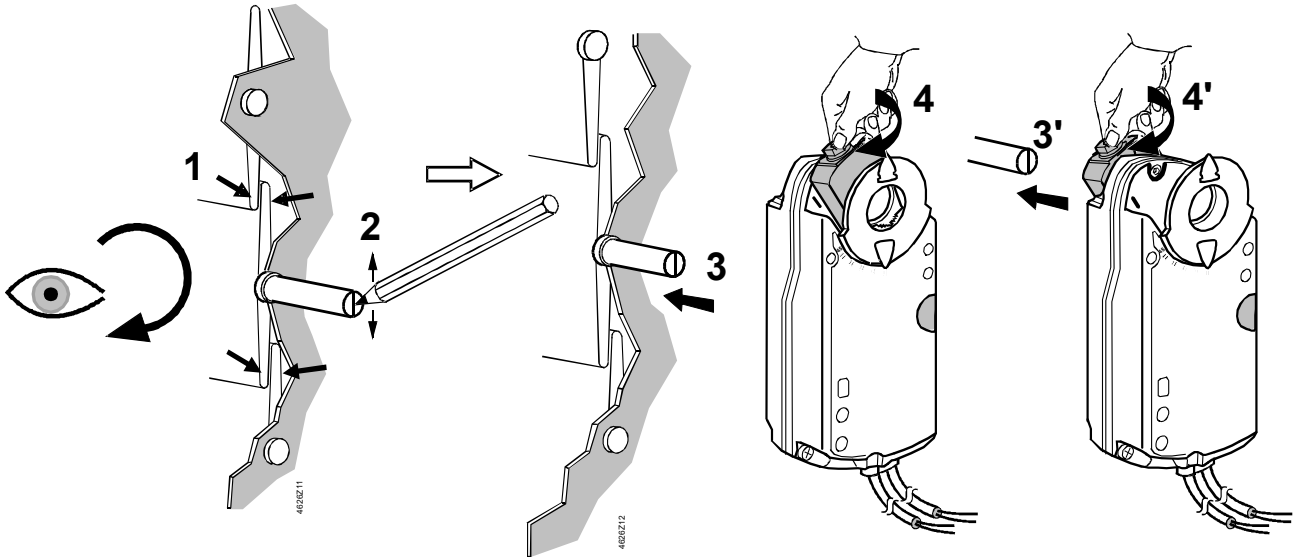

4621Z52

4621Z15

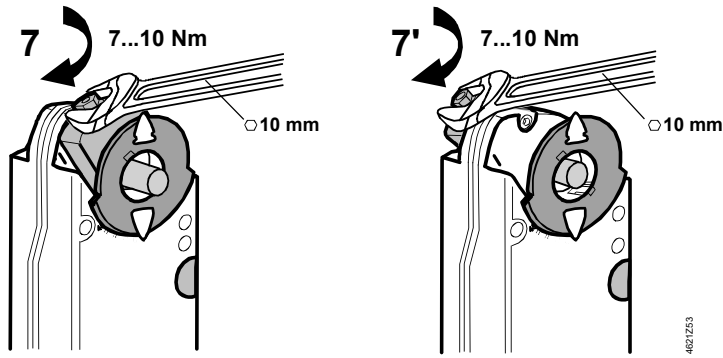

E

Manuelle Verstellung
Manual adjustment
Positionnement manuel
Manuell justering
Handmatige verstelling

Posizionamento manuale
Käsiohjaus
Posicionamiento manual
Manuel justering
Manuel ayar

手动操作
수동 조작
手動操作

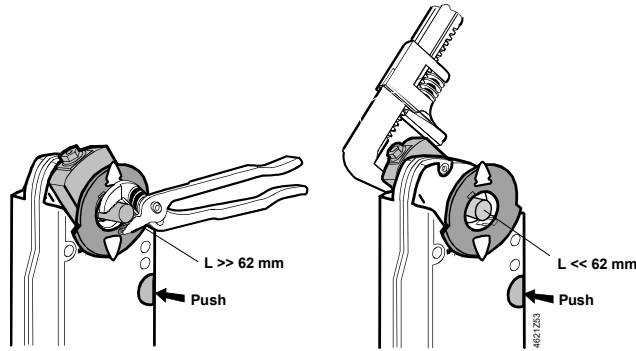

F

Einstellung: Hilfsschalter A, B
Setting: Auxiliary switches A, B
Réglage: Contact auxiliaire A, B
Inställning: Hjälpkontakt A, B
Instelling: Hulpschakelaar A, B

Taratura: Contatto ausiliario A, B
Asettelu: Apukytkin A, B
Ajuste: Contacto auxiliar A, B
Indstilling: Hjelpekontakt A, B
Ayar: A,B yardımcı anahtarları

设定辅助开关
보조 스위치의 설정
補助スイッチの設定

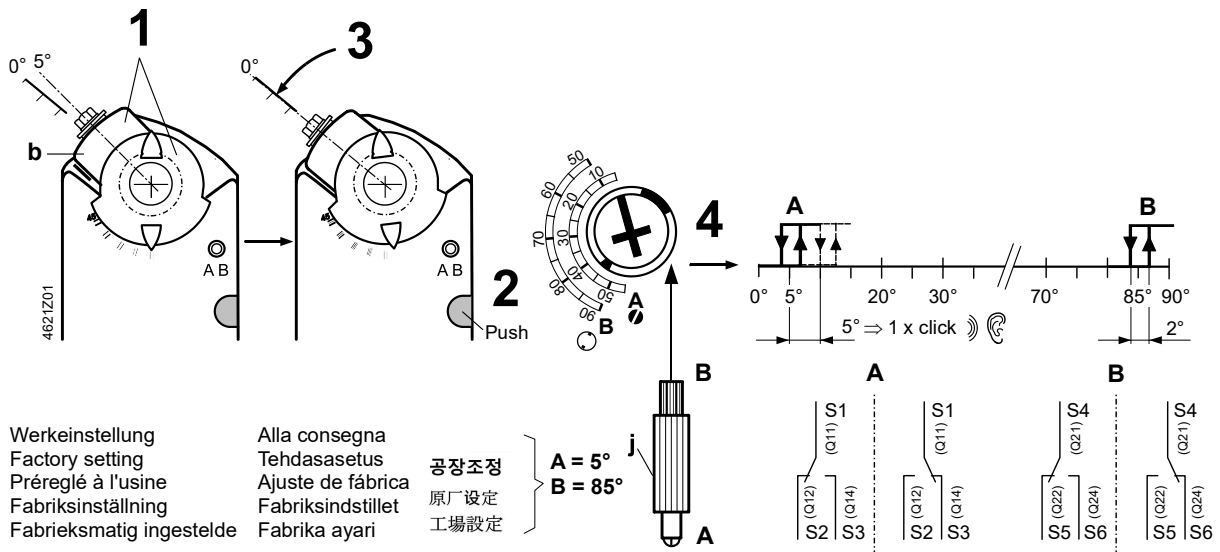

Werkeinstellung
Factory setting
Préreglé à l'usine
Fabriksinställning
Fabriksmatig ingestelde
Alla consegna
Tehdasasetus
Ajuste de fábrica
Fabriksindstillet
Fabrika ayarı
공장조정
原厂设定
工場設定

G

Massbild
Dimensions
Encombremet
Måttuppgift
Maatschets

Ingombri
Mittapiirros
Dimensiones
Målskitse
Ölçüler

尺寸
외형 치수
外形寸法

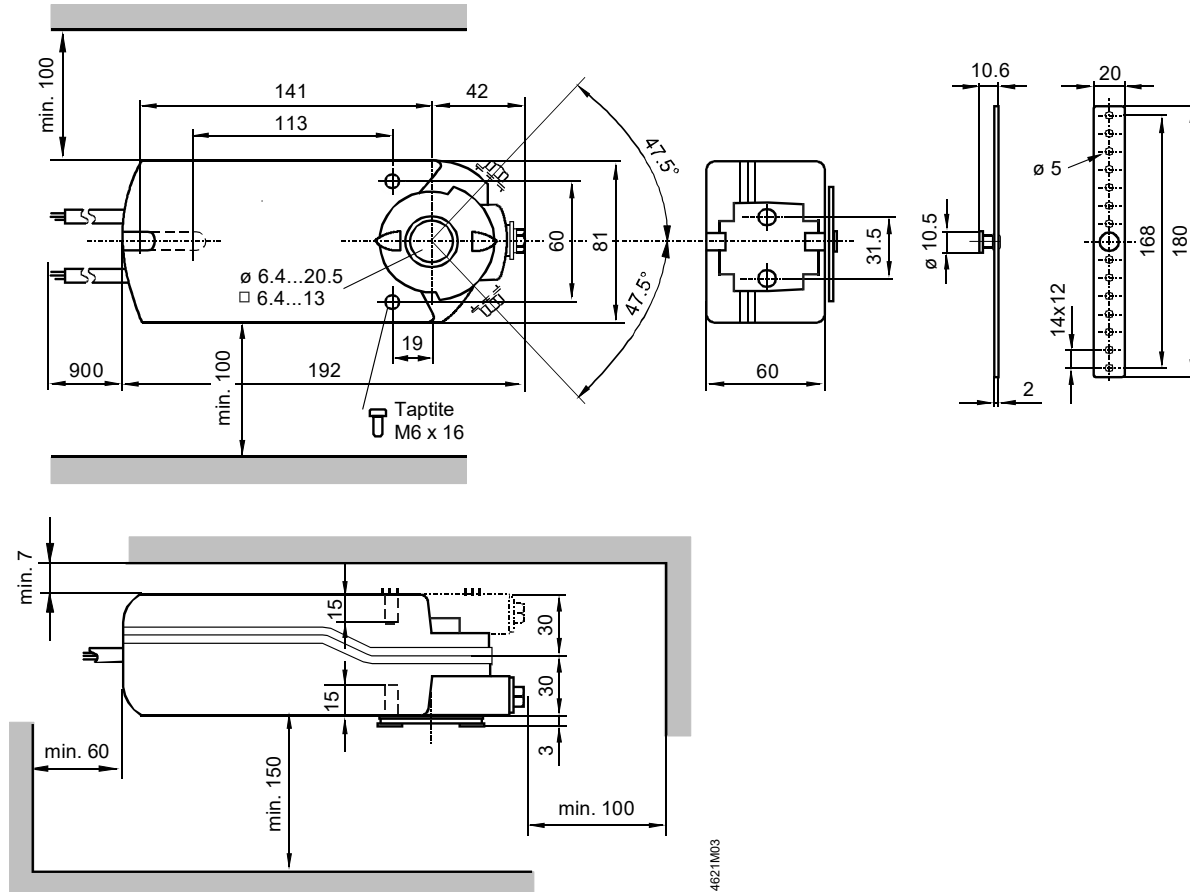

Masse in mm
Dimensions in mm
Dimensions en mm
Mått i mm
Afmetingen in mm

Dimensioni in mm
Mitat mm
Dimensiones en mm
Mål i mm
mm cinsinde ölçüler

尺寸单位 mm
외형 치수 (mm)
単位 mm

H

Geräteschaltpläne
Wiring diagrams
Schémas de raccordement
Kopplingscheman
Aansluitschema's

Schemi di collegamento
Kytkentäkaaviot
Conexionado eléctrico
Apparatdiagrammer
Kablolama şemaları

接线图
결선 회로도
配線接続図

GEB131.1
GEB132.1
GEB136.1

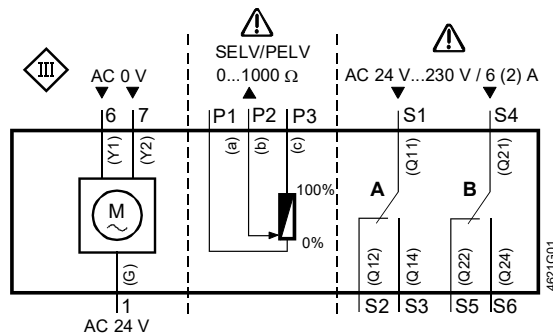

AC 24 V

Dreipunkt-Steuerung
Three-position control
Commande 3 points
Treläges styrning
Driepuntsbesturing
Comando a 3 punti
Kolmipisteohjaus
Control a 3 puntos
Trepunksstyrning
Üç pozisyonlu kontrol
三位控制
3-위치 제어
3位置タイプ

GEB331.1
GEB332.1
GEB336.1

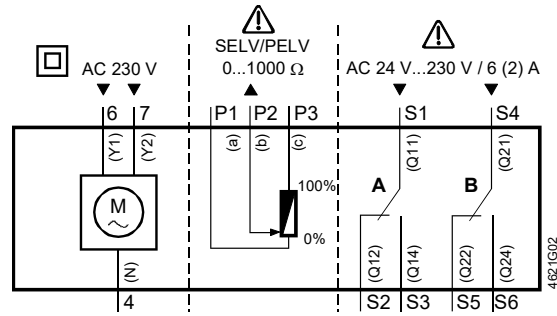

GEB161.1
GEB163.1
GEB164.1
GEB166.1

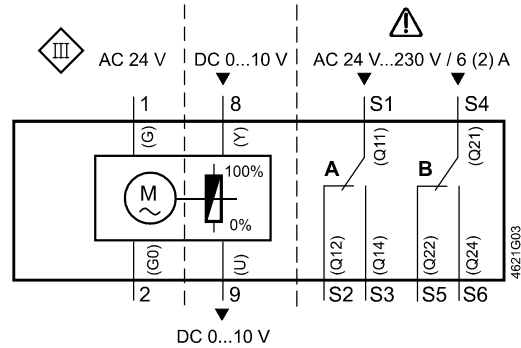

AC 230 V

Dreipunkt-Steuerung
Three-position control
Commande 3 points
Trelåges styrning
Driepuntsbesturing
Comando a 3 punti
Kolmipisteohjaus
Control a 3 puntos
Trepunktsstyrning
Üç pozisyonlu kontrol
三位控制
3-위치 제어
3位置タイプ

AC 24 V

Stetigsteuerung DC 0...10 V
Modulating control DC 0...10 V
Commande progressif DC 0...10 V
Kontinuerlig styrsignal 0...10 V DC
Modulere besturing 0...10 VDC
Comando analogico 0...10 V c.c.
Moduloiva ohjaus 0...10 V DC
Control continuo 0...10 VCC
Kontinuerlig styrning DC 0...10 V
Modülasyonlu kontrol DC 0...10 V
DC 0...10V 连续量控制
DC 0...10V 비례제어
DC 0...10V 比例タイプ

de

Kabelbezeichnungen

Anschluss	Kabel				Bedeutung	
	Code	Nr.	Farbe	Abkürzung		
Antriebe AC 24 V	G	1	rot	RD	System Potential AC 24 V	
	G0	2	schwarz	BK	Systemnull	
	Y1	6	violett	VT	Stellsignal AC 0 V "Uhrzeigersinn"	
	Y2	7	orange	OG	Stellsignal AC 0 V "Gegenuhrzeigersinn"	
	Y	8	grau	GY	Stellsignal DC 0...10 V, 0...35 V	
	U	9	rosa	PK	Stellungsanzeige DC 0...10 V	
Antriebe AC 230 V	N	4	blau	BU	Nullleiter	
	Y1	6	schwarz	BK	Stellsignal AC 230 V, Uhrzeigersinn	
	Y2	7	weiss	WH	Stellsignal AC 230 V, Gegenuhrzeigersinn	
	Hilfsschalter	Q11	S1	grau/rot	GYRD	Schalter A Eingang
		Q12	S2	grau/blau	GYBU	Schalter A Ruhekontakt
		Q14	S3	grau/rosa	GYPK	Schalter A Schliesskontakt
Q21		S4	schwarz/rot	BKRD	Schalter B Eingang	
Q22		S5	schwarz/blau	BKBU	Schalter B Ruhekontakt	
Q24		S6	schwarz/rosa	BKPK	Schalter B Schliesskontakt	
Rückführ- potentiometer	a	P1	weiss/rot	WHRD	Potentiometer 0...100 % (P1-P2)	
	b	P2	weiss/blau	WHBU	Potentiometer Abgriff	
	c	P3	weiss/rosa	WHPK	Potentiometer 100...0 % (P3-P2)	

Wire designations

Connection	Cable				Meaning
	Code	No.	Color	Abbreviation	
AC 24 V actuators	G	1	red	RD	System potential AC 24 V
	G0	2	black	BK	System neutral
	Y1	6	purple	VT	Actuating signal AC 0 V "clockwise"
	Y2	7	orange	OG	Actuating signal AC 0 V "anticlockwise"
	Y	8	gray	GY	Actuating signal DC 0...10 V, 0...35 V
	U	9	pink	PK	Position indication DC 0...10 V
AC 230 V Actuators	N	4	blue	BU	Neutral
	Y1	6	black	BK	Actuating signal AC 230 V, "clockwise"
	Y2	7	white	WH	Actuating signal AC 230 V, "anticlockwise"
Auxiliary switch	Q11	S1	gray/red	GYRD	Switch A input
	Q12	S2	gray/blue	GYBU	Switch A normally closed contact
	Q14	S3	gray/pink	GYPK	Switch A normally open contact
	Q21	S4	black/red	BKRD	Switch B input
	Q22	S5	black/blue	BKBU	Switch B normally closed contact
	Q24	S6	black/pink	BKPK	Switch B normally open contact
Feedback potentiometer	a	P1	white/red	WHRD	Potentiometer 0...100 % (P1-P2)
	b	P2	white/blue	WHBU	Potentiometer pick-off
	c	P3	white/pink	WHPK	Potentiometer 100...0 % (P3-P2)

Désignation des câbles

Câbles de raccordement	Câble				Signification
	Code	No.	Couleurs	Abbreviation	
servo-moteurs AC 24 V	G	1	rouge	RD	potentiel du système AC 24 V
	G0	2	noir	BK	zéro du système
	Y1	6	violet	VT	signal de commande AC 0 V "sens horaire"
	Y2	7	orange	OG	signal de comm. AC 0 V "sens anti-horaire"
	Y	8	gris	GY	signal de commande DC 0...10 V, 0...35 V
	U	9	rose	PK	signal de position DC 0...10 V
servo- moteurs AC 230 V	N	4	bleu	BU	neutre
	Y1	6	noir	BK	Signal de commande AC 230 V "sens horaire"
	Y2	7	blanc	WH	Signal de commande AC 230 V "sens anti-horaire"
commutateurs auxiliaires	Q11	S1	gris/rouge	GYRD	commutateur A entrée
	Q12	S2	gris/bleu	GYBU	commutateur A contact de repos
	Q14	S3	gris/rose	GYPK	commutateur A contact de travail
	Q21	S4	noir/rouge	BKRD	commutateur B entrée
	Q22	S5	noir/bleu	BKBU	commutateur B contact de repos
	Q24	S6	noir/rose	BKPK	commutateur B contact de travail
potentiomètre de retour	a	P1	blanc/rouge	WHRD	potentiomètre 0...100 % (P1-P2)
	b	P2	blanc/bleu	WHBU	potentiomètre curseur
	c	P3	blanc/rose	WHPK	potentiomètre 100...0 % (P3-P2)

Kablo atamaları

Bağlantı	Kablo				Anlamı
	Kod	No.	Renk	Kısaltma	
AC 24 V Aktüatörler	G	1	kırmızı	RD	Sistem potansiyeli AC 24 V
	G0	2	siyah	BK	Sistemin nötr kablosu
	Y1	6	mor	VT	AC 0 V "saat yönünde" sinyali çalıştırılıyor
	Y2	7	turuncu	OG	AC 0 V "saat yönünün tersinde" sinyali çalıştırılıyor
	Y	8	gri	GY	DC 0...10 V, 0...35 V sinyali çalıştırılıyor
	U	9	pembe	PK	Konum göstergesi DC 0...10 V
AC 230 V Aktüatörler	N	4	mavi	BU	Nötr
	Y1	6	siyah	BK	AC 230 V "saat yönünde" sinyali çalıştırılıyor
	Y2	7	beyaz	WH	AC 230 V "saat yönünün tersinde" sinyali çalıştırılıyor
Yardımcı anahtar	Q11	S1	gri/kırmızı	GYRD	A anahtarı girişi
	Q12	S2	gri/mavi	GYBU	A anahtarının normalde kapalı olan kontağı
	Q14	S3	gri/pembe	GYPK	A anahtarının normalde açık olan kontağı
	Q21	S4	siyah/kırmızı	BKRD	B anahtarı girişi
	Q22	S5	siyah/mavi	BKBU	B anahtarının normalde kapalı olan kontağı
	Q24	S6	siyah/pembe	BKPK	B anahtarının normalde açık olan kontağı
Geri besleme Potansiyometre	a	P1	beyaz/kırmızı	WHRD	Potansiyometre %0...100 (P1-P2)
	b	P2	beyaz/mavi	WHBU	Potansiyometre seçimi
	c	P3	beyaz/pembe	WHPK	Potansiyometre %100...0 (P3-P2)

电缆说明

连接	线缆				注解
	端子号	端子	颜色	缩写	
AC 24 V 驱动器	G	1	红色	RD	供电类型为 AC 24
	G0	2	黑色	BK	中性线
	Y1	6	紫色	VT	驱动器控制信号 AC 0 V "顺时针旋转"
	Y2	7	橙色	OG	驱动器控制信号 AC 0 V "逆时针旋转"
	Y	8	灰色	GY	连续量调节信号 DC 0...10 V, 0...35 V
	U	9	粉色	PK	位置反馈信号 DC 0...10 V
AC 230 V 驱动器	N	4	蓝色	BU	中性
	Y1	6	黑色	BK	驱动器控制信号 AC 230 V "顺时针旋转"
	Y2	7	白色	WH	驱动器控制信号 AC 230 V "逆时针旋转"
辅助开关	Q11	S1	灰/红	GYRD	辅助开关 A 输入公共端子
	Q12	S2	灰/蓝	GYBU	辅助开关 A 常闭端子
	Q14	S3	灰/粉	GYPK	辅助开关 A 常开端子
	Q21	S4	黑/红	BKRD	辅助开关 B 输入公共端子
	Q22	S5	黑/蓝	BKBU	辅助开关 B 常闭端子
	Q24	S6	黑/粉	BKPK	辅助开关 B 常开端子
位置反馈 电位计	a	P1	白/红	WHRD	电位计算器 0...100 % (P1-P2)
	b	P2	白/蓝	WHBU	电位计滑块
	c	P3	白/粉	WHPK	电位计算器 100...0 % (P3-P2)

결선 케이블

구 분	케이블				내 용
	코드	번호	색상	약어(약자)	
AC 24 V 조작기	G	1	적색	RD	공급전원 AC 24 V
	G0	2	흑색	BK	시스템 뉴트럴(N)
	Y1	6	자주색	VT	동작신호 AC 0 V "시계방향 회전"
	Y2	7	오렌지색	OG	동작신호 AC 0 V "반시계방향 회전"
	Y	8	회색	GY	동작신호 DC 0...10 V, 0...35 V
	U	9	분홍색	PK	위치지시 신호 DC 0...10 V
AC 230 V 조작기	N	4	청색	BU	뉴트럴(N)
	Y1	6	흑색	BK	동작신호 AC 0 V "시계방향 회전"
	Y2	7	흰색	WH	동작신호 AC 0 V "반시계방향 회전"
보조 스위치	Q11	S1	회색/적색	GYRD	스위치 A 입력
	Q12	S2	회색/청색	GYBU	스위치 A (노멀 클로즈 접점)
	Q14	S3	회색/분홍색	GYPK	스위치 A (노멀 오픈 접점)
	Q21	S4	흑색/적색	BKRD	스위치 B 입력
	Q22	S5	흑색/청색	BKBU	스위치 B (노멀 클로즈 접점)
	Q24	S6	흑색/분홍색	BKPK	스위치 B (노멀 오픈 접점)
포텐쇼미터	a	P1	흰색/적색	WHRD	가변저항 0...100 % (P1-P2)
	b	P2	흰색/청색	WHBU	중립
	c	P3	흰색/분홍색	WHPK	가변저항 100...0 % (P3-P2)

付属ケーブルの内容

内容	ケーブル				仕 様
	コード	No.	色	記号	
電源 AC 24 V	G	1	赤	RD	システムポテンシャル AC 24 V
	G0	2	黒	BK	システムニュートラル
	Y1	6	紫	VT	操作信号 AC 0 V "時計廻り"
	Y2	7	オレンジ	OG	操作信号 AC 0 V "反時計廻り"
	Y	8	灰	GY	操作信号 DC 0...10 V, 0...35 V
	U	9	ピンク	PK	開度信号 DC 0...10 V
電源 AC 230 V	N	4	青	BU	ニュートラル DC 0...10V
	Y1	6	黒	BK	操作信号 AC 230 V "時計廻り"
	Y2	7	白	WH	操作信号 AC 230 V "反時計廻り"
補助スイッチ	Q11	S1	灰/赤	GYRD	スイッチ A コモン
	Q12	S2	灰/青	GYBU	スイッチ A "常時閉" 信号
	Q14	S3	灰/ピンク	GYPK	スイッチ A "常時開" 信号
	Q21	S4	黒/赤	BKRD	スイッチ B コモン
	Q22	S5	黒/青	BKBU	スイッチ B "常時閉" 信号
	Q24	S6	黒/ピンク	BKPK	スイッチ B "常時開" 信号
フィードバック ポテンショメータ	a	P1	白/赤	WHRD	ポテンショメータ 0...100% (P1-P2)
	b	P2	白/青	WHBU	ポテンショメータ コモン
	c	P3	白/ピンク	WHPK	ポテンショメータ 100...0% (P3-P2)