

Instruções de Instalação

MODELO SNB-8

Módulo dos Dispositivos de Notificação
com 8 Saídas Endereçáveis

OPERAÇÃO

O módulo SNB-8 fornece 8 circuitos de dispositivos de notificação para um Sistema SXL ou SXL-EX.

- O módulo SNB-8 **tem que ser usado quando qualquer uma das zonas 3-8 está ativada no Sistema SXL ou SXL-EX.**
- Os circuitos são mapeados e ativados com alarmes de zona 1-8, respectivamente.
- A energia dos circuitos vem de uma fonte de energia externa fornecida pelo usuário.
- Cada circuito possui uma taxa máx de 1,5 amp.
- Determine a potência da fonte de energia externa de acordo com o número de circuitos utilizados e da carga em cada circuito.
- Os circuitos de dispositivos de notificação são supervisionados utilizando os módulos RPR-1 conectados aos circuitos de dispositivos de notificação na Placa Principal SXL ou SXL-EX (Veja a Figura 5).

O Bloco Terminal 9 (veja a Figura 1) fornece uma conexão para o TB3 na Placa Principal para comunicação. Os blocos terminais 1 e 2 fornecem oito circuitos de notificação. O bloco terminal 3 é a entrada de energia da campainha.

Se o LED verde (rotulado **DS1**) do lado direito do módulo está aceso, indica que o módulo está em funcionamento.

O SNB-8 possui um interruptor de teste para ativação de emergência dos dispositivos de notificação em caso de falha do CPU.

O SNB-8 causa um problema no painel de display quando ocorre qualquer uma das quatro condições seguintes:

1. Há um curto na linha de dados.
2. Nenhum módulo SNB-8 está conectado ao Sistema, embora exista um endereço para o módulo no Sistema.
3. Um módulo SNB-8 está conectado ao sistema, mas não existe um endereço para ele no Sistema.
4. Qualquer um dos circuitos de zona 3-8 estão ativados, mas o SNB-8 não está instalado e/ou não tem um endereço no sistema (somente o SXL).



Figura 1
Módulo SNB-8

Siemens Building Technologies, Ltda.

Av. Dr. Guilherme Dumont Vilaras, 1497
Morumbi
São Paulo /SP
05640-033

INSTALAÇÃO

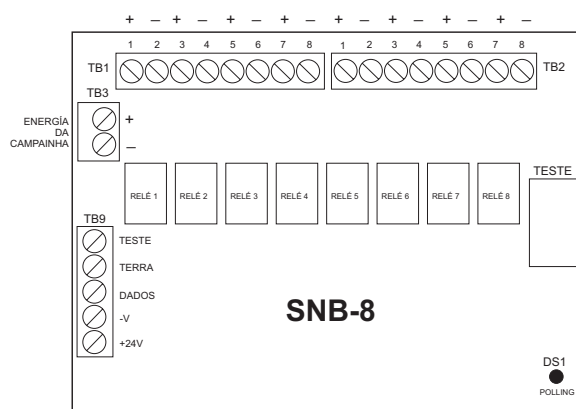
Desconecte toda a energia do sistema antes da instalação, primeiro a bateria e em seguida a CA. (Para ligar, conecte a CA primeiro e em seguida a bateria).

Em um Sistema SXL Novo (Consulte a Figura 2)

Coloque o módulo SNB-8 no canto superior direito da placa principal, como aparece na figura 1. Siga as etapas abaixo utilizando os quatro standoffs de 6-32 x 1 7/8, o parafuso de 6-32 e os dois standoffs de 15/16 fornecidos.

1. Aperte o standoff de 1 7/8 na parte de trás do canto superior esquerdo do SNB-8 com o parafuso fornecido.
2. Remova o parafuso do canto superior direito da Placa Principal.
3. Aparafuse um outro standoff longo no canto superior direito da Placa Principal.
4. Aparafuse os dois últimos standoffs longos fornecidos na placa principal, como é mostrado na Figura 2.
5. Coloque o módulo SNB-8 nos dois standoffs que foram instalados nas Etapas 1, 3 e 4 acima.
6. Utilize o parafuso tirado da Placa principal para segurar o canto superior direito do SNB-8 na Placa Principal.
7. Aparafuse os dois standoffs curtos restantes aos dois cantos inferiores da placa do SNB-8. (Eles são o suporte para a Placa de Display).

Em um Sistema SXL Existente (Consulte a Figura 3)

Para instalar o SNB-8 na Placa Principal de um sistema existente, primeiro retire a Placa de Display existente e a sua cobertura, seguindo as etapas abaixo.

1. Remova a Cobertura da Placa de Display como é mostrado na Figura 3. Jogue fora os dois standoffs da parte superior.
2. Desconecte o cabo de fita da Placa de Display no jumper JP4 na Placa Principal.
3. Remova a Placa de Display da Placa Principal SXL desaparafusando os quatro parafusos de 6-32 e coloque-os de lado.
4. Remova e jogue fora os dois standoffs que estavam suportando os dois cantos superiores esquerdos da Placa de Display.
5. Em seguida, instale o SNB-8 conforme está indicado no Em um Sistema SXL Novo.
6. Assim que o SNB-8 estiver instalado, reinstale a Placa de Display seguindo ao contrário as etapas 1-3 acima.



Figura 2
Montagem do SNB-8 em
um Sistema SXL Novo



Figura 3
Instalação em um Sistema SXL Existente

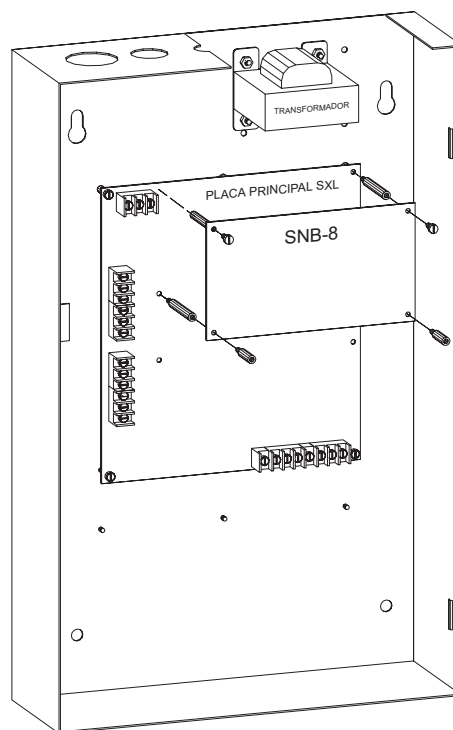

Figura 4

Montagem do SNB-8 em um Sistema SXL Existente

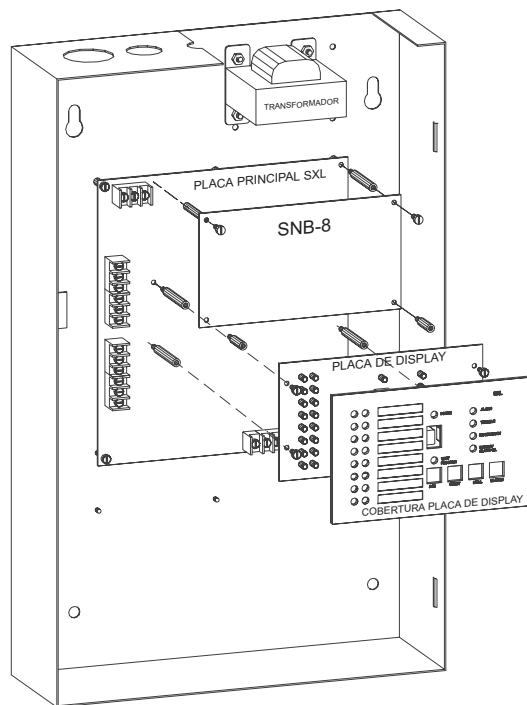
Em um Sistema SXL Existente

(Consulte a Figura 4):

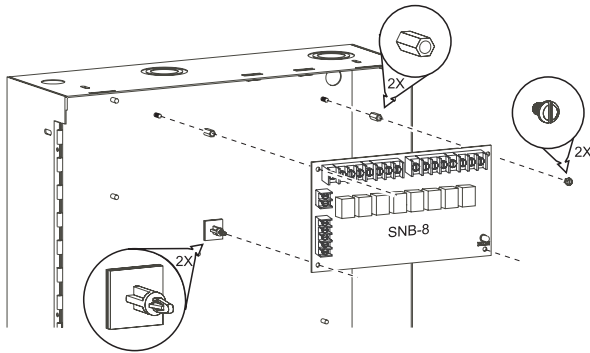
Instale o SNB-8 na parte superior direita da caixa de proteção EN-SX seguindo as etapas descritas abaixo.

1. Coloque os dois standoffs de 6-32 x 1/2 nos dois pinos localizados na parte superior direita do gabinete do SXL-EX como é mostrado na Figura 3.
2. Coloque os dois suportes plásticos de encaixe nos dois orifícios inferiores da placa SNB-8 (Veja Figura 4). Tire o plástico do fundo para mostrar o adesivo.
3. Incline a placa SNB-8 de modo que o adesivo não grude no fundo do gabinete e coloque os dois orifícios superiores da placa SNB-8 sobre os dois standoffs na parte superior direita do gabinete EN-SX. Utilizando o parafuso 6-32 fornecido, aparafuse a placa SNB-8 nos standoffs.
4. Aperte a parte inferior da placa SNB-8 contra o gabinete assegurando-se de que os suportes com adesivos estejam firmes no lugar.

PROGRAMAÇÃO

Utilize o Nível 9 do Programa para programar o Sistema para supervisão do módulo SNB-8; e consulte o Manual para o Brasil do SXL®, P/N 315-093921P, ou o Manual para o Brasil do SXL-EX, P/N 315-096455P, no que se aplique.

1. Para programar o Sistema:

- a. Aperte as teclas RESET e TREINO ao mesmo tempo.
- b. Digite a sua senha (Consulte Digitação da Senha no MODO DE PROGRAMA no Manual).
- c. Aperte a tecla SILÊNCIO para confirmar a informação para o sistema.
- d. Deve aparecer um **A** no display de 7 segmentos.
- e. Se aparecer um **F**, repita o processo até que o **A** apareça.

2. Para programar o Modo de Programa:

- a. Aperte a tecla REC uma vez.
- b. Observe que um **P** aparece no display de 7 segmentos .
- c. Verifique se o LED TESTE/PROGRAMAÇÃO está aceso.

3. Para selecionar o nível desejado do Modo de Programa:

- a. Para selecionar o Nível 9 do Programa, aperte o botão RESET 9 vezes.
- b. Aperte SILÊNCIO.

4. Para programar o SNB-8:

- a. Observe os LEDs de status de zona na parte superior da placa de display.
 - Se o LED vermelho superior está aceso, o SNB-8 está ligado e o subnível **-1** aparece no display.
 - Se o LED vermelho superior está apagado, o SNB-8 está desligado.
- b. Aperte a tecla TREINO para mudar de LIGADO para DESLIGADO como preferir.

5. Para sair do sistema:

- a. Aperte a tecla REC até que apareça um **L** no display.
- b. Aperte SILÊNCIO para sair do programa.

FIANÇA

Consulte a Figura 5 para fazer a ligação do SNB-8 ao Sistema SXL ou SXL-EX.

Características Elétricas

Supervisão: 18 mA

Alarme: 26 mA por relé

Notas:

1. O Painel de Controle SXL/SXL-EX cumpre com os requisitos do Sistema Local NFPA 72.
2. Toda a fiação tem que estar de acordo com o NFPA 70.
3. Consulte a tabela Cálculos de Bateria na próxima página para determinar os requisitos da bateria.
4. O módulo SNB-8 *tem que ser usado* quando qualquer das zonas 3-8 estiver ativada no SXL ou SXL-EX.
5. Os circuitos estão mapeados e ativados com alarmes de zona 1-8, respectivamente.
6. A energia para os circuitos vem de uma fonte de energia externa fornecida pelo usuário.
7. Cada circuito possui uma taxa máx de 1,5 amp.
8. Determine a potência da fonte de energia externa de acordo com a quantidade de circuitos utilizados e da carga em cada circuito. As especificações da fonte de energia são VCC 18-31 com a taxa de corrente exigida.
9. Os circuitos de dispositivos de notificação SNB-8 são supervisionados utilizando os módulos RPR-1, P/N 500-694998, conectados aos circuitos de dispositivos de notificação na Placa Principal SXL ou SXL-EX.



Figura 5
Fiação de SNB-8

REQUISITOS ELÉTRICOS PARA CÁLCULOS DE BATERIA E GERENCIAMENTO DE ENERGIA

	Corrente do Standby	Corrente do Alarme
Corrente da Placa Principal	0,110A	0,120A
Corrente de CDI (Zonas 1-4) Quantidade de Zonas CDI _____ x 0,009A (Standby)= _____ x 0,120A (Alarme)=	____A 0A	0A ____A
Módulo SZE-4X Corrente Standby 0,006A Corrente do Alarme 0,006A Quantidade de Relés Programados _____ x 0,026A= Corrente de CDI (Zonas 5-8) Quantidade de Zonas CDI _____ x 0,009A (Standby) _____ x 0,120A (Alarme)	____A 0A ____A 0A	____A ____A 0A ____A
Corrente do Dispositivo CDN: Corrente <=1.5A por CDN CDN 1 ____ Veja a Nota 1 CDN 2 ____	0A 0A	____A ____A
Corrente da Porta Auxiliar Corrente <=0.5A Módulo SNB-8* Veja a Nota 1 Corrente Standby 0,018A Corrente do Alarme 0,018A Quantidade de Zonas CDI _____ x 0,026A=	____A 0A	____A ____A
Módulo LED-3/4 Quantidade de Módulos LED-3/4 _____ x 0,010A (Standby)= _____ x 0,042A (Alarme)=	____A 0A	0A ____A
Total	____A	____A
Total da Corrente de Standby Horas de Standby (24, 48, ou 60) Corrente A-H de Standby _____ x _____ = _____ A-H		
Total da Corrente do Alarme Fator de Multiplicação A-H (5 min.) Corrente A-H do Alarme _____ x 0,083 = _____ A-H		
(Corrente A-H de Standby + Corrente A-H do Alarme) x 1,22 = _____ A-H Tamanho Mínimo da Bateria A-H		

Notas:

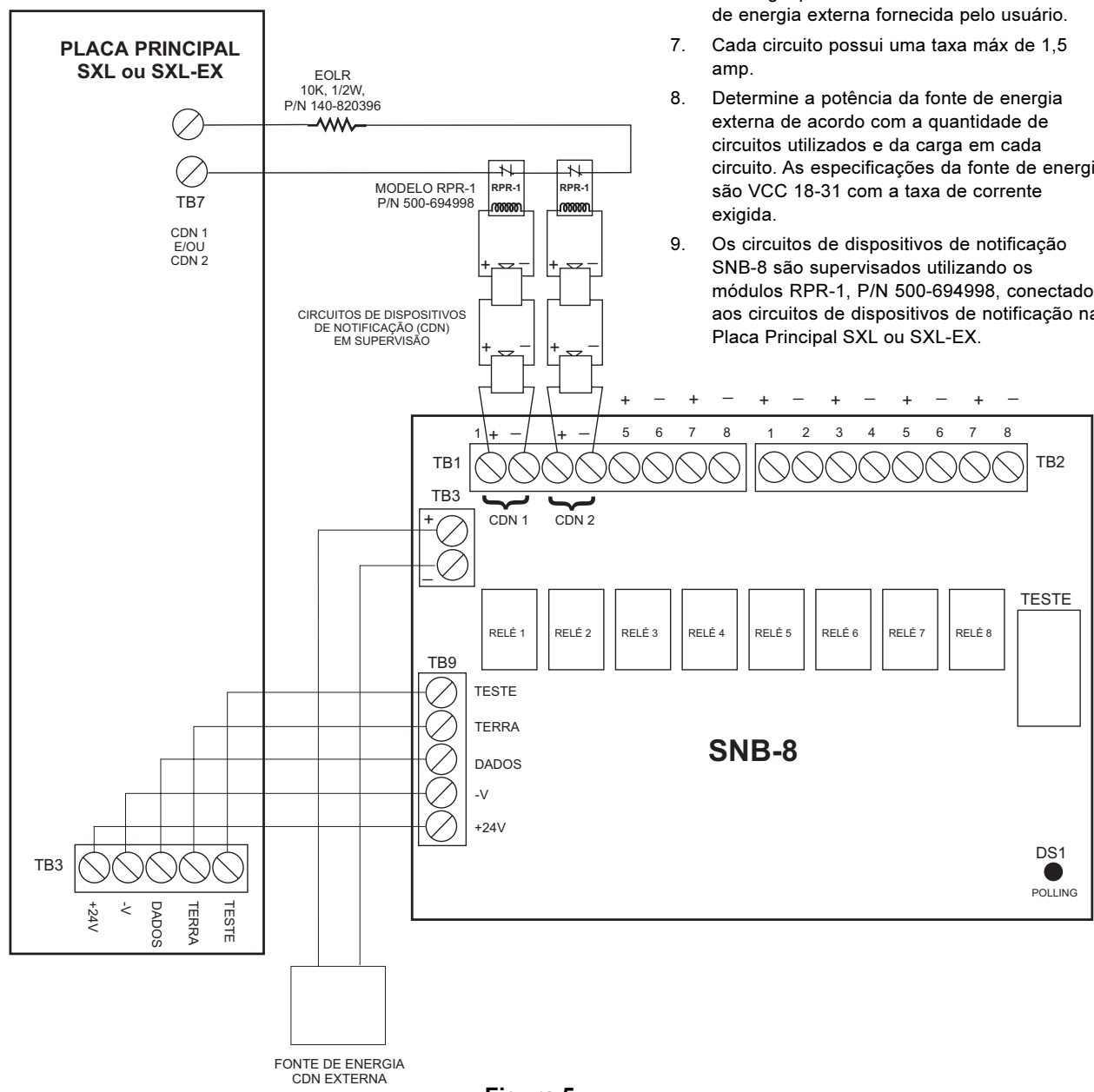
1. <= significa menos ou igual a

* No cálculo da bateria não está incluído a bateria reserva para a fonte de alimentação externa de 24 VCC do circuito do dispositivo de notificação.

Siemens Building Technologies, Ltda.

Av. Dr. Guilherme Dumont Vilares, 1497

Morumbi

São Paulo /SP

05640-033

P/N 315-093985P-3