



FDM183S手动火灾报警按钮 使用说明书

概述

该手动火灾报警按钮（以下简称手报）用于当火灾发生时手动启动报警。

特点

- 满足国家标准 GB19880-2024 《手动火灾报警按钮》
- 可复位压式报警
- 每个手报独立编址，地址自动设定，无需编码器设置或者拨码开关
- 火警 LED 可显示正常、报警及定位等状态
- 通过 C-NET 与控制器（FC18S 系列）通讯
- FDM183S 型手动火灾报警按钮与型号为 A5W02984069 的底座适配

功能

- 按下操作面板直接报警，操作面板显示变化见图 1，火警指示灯亮

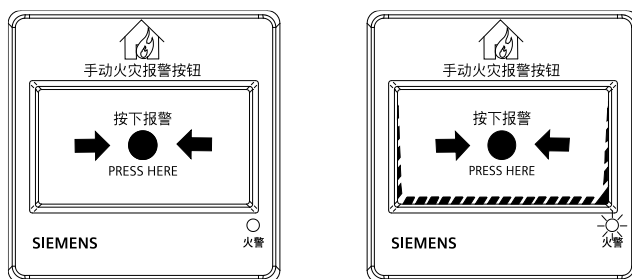

正常状态

火警状态

图 1 操作面板显示变化

- 通过钥匙复位操作面板，手报即可恢复到正常工作状态

应用

- 用于火警的立即手动报警
- 室内使用

结构

FDM183S 由后壳（1）和前面板（2）两部分构成。

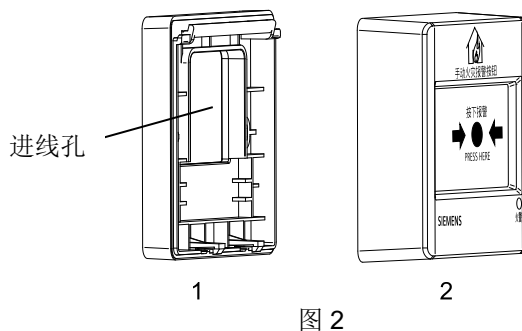

安装

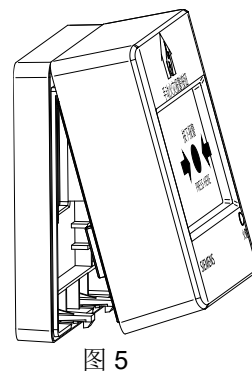
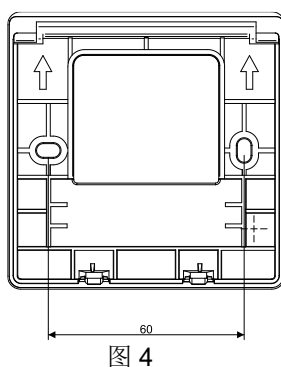
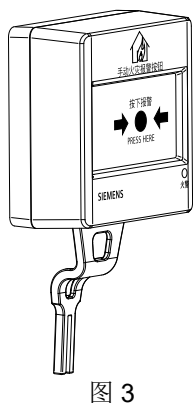

准备工作

1. 用钥匙将前面板和后壳分开（见图 3，钥匙在产品包装内）。将钥匙保存在安全的地方。
2. 用螺钉将后壳固定。

安装

1. 将后壳安装在墙壁的 86 盒上，且距地面 1.3 ~ 1.5 米的高度。
2. 将电缆通过进线孔穿进后壳。
3. 盖上前面板（见图 5）。

接线

1. 用钥匙将前面板和后壳分开（见图 3）。
2. 按图 6、图 7 所示将电线接到手报端子上。
3. 盖上前面板（见图 5）。

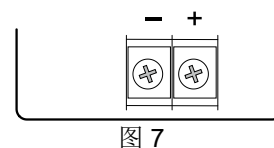
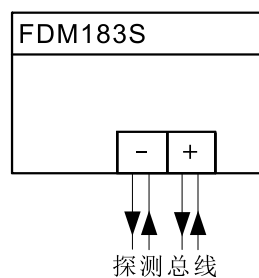



图 8

调试

表 1 列出了火警指示灯所指示的不同状态:

状态	红色LED 指示灯
正常	闪亮, 每 10 s 闪一次
报警	常亮
定位	闪亮, 每 1 s 闪一次

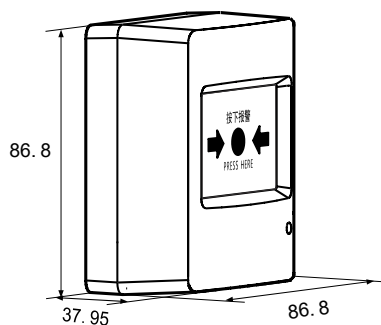
表 1

● 功能检查

1. 将手报所在回路设为测试模式。
2. 按下操作面板, 火警指示灯亮。
3. 如图 9 所示将钥匙从底部插入, 使操作面板复位。
4. 拔掉钥匙, 在控制器端将手报重新设回正常模式。



图 9



- 为保证产品安全性能、满足 CCC 认证要求, 请勿改装该产品!

维护

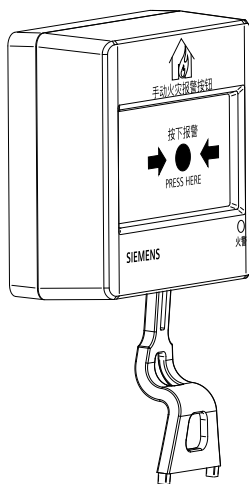
- 每年对所有火灾报警设备进行一次外观检查，严重污染、机械损坏或功能失效的设备必须更换。
- 无论在何种环境下，使用 12 年的设备需要予以更换。
- 产品报废后请勿随意丢弃，请依照《废弃电器电子产品回收处理管理条例》等国家相关规定处置。

性能参数

工作电压	DC 13...33 V
工作电流 (静态)	0.25 mA
动作电流	0.85 mA
工作温度	-10...+55 °C
贮存温度	-20...+60 °C
相对湿度	≤95 %
通讯协议	C-NET
接线端子	1.0...2.5 mm ²
颜色	红, RAL3000

订货信息

型号	物料号	名称	重量
FDM183S	S54321-F9-A101	手动火灾报警按钮	0.128 kg

北京西门子西伯乐斯电子有限公司
智能基础设施集团
北京市海淀区西北旺丰智东路 1 号
100094
+86 400 150 6060
www.siemens.com/buildingtechnologies

©西门子 2025
内容如有改动，恕不提前通知。