

FDBZ2901

en Installation

de Installation

fr Installation

en Sealing element
FDBZ2901

To protect against dirt and sprayed water, use the sealing element FDBZ2901 only in conjunction with the detector base FDB221.

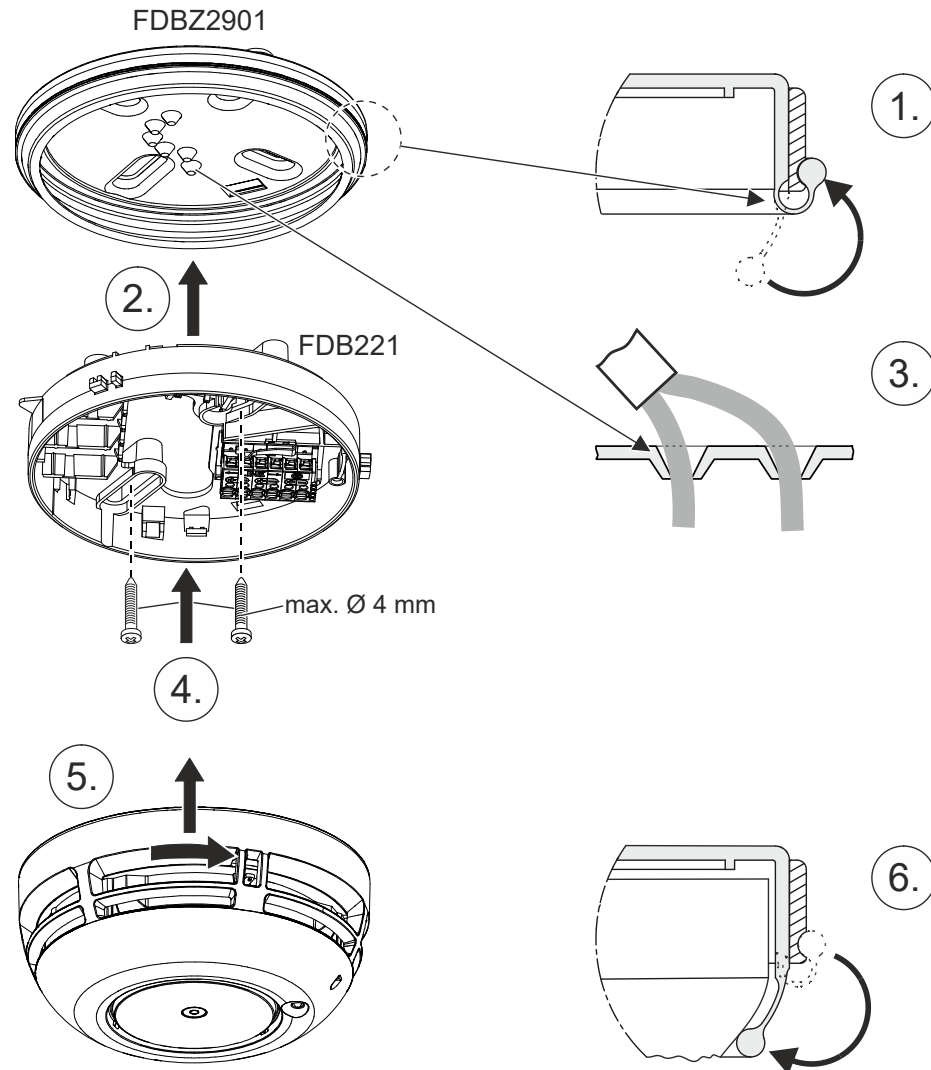

Fig. 1: Installing the sealing element FDBZ2901

1. Fold back the sealing lip.
 2. Insert the detector base into the sealing element.
 - The recess in the detector base must be aligned with the recess on the bottom of the sealing element.
 3. **NOTICE!** To ensure a good seal, only the connection wires should penetrate the sealing element. Do not use a tool for this.
Push the connection wires into the sealing element through the back.
 4. Mount the detector base.
 5. Insert the detector into the detector base and twist it clockwise.
 6. Fold the folded-back sealing lip over the detector.
- ⇒ The sealing element is mounted.

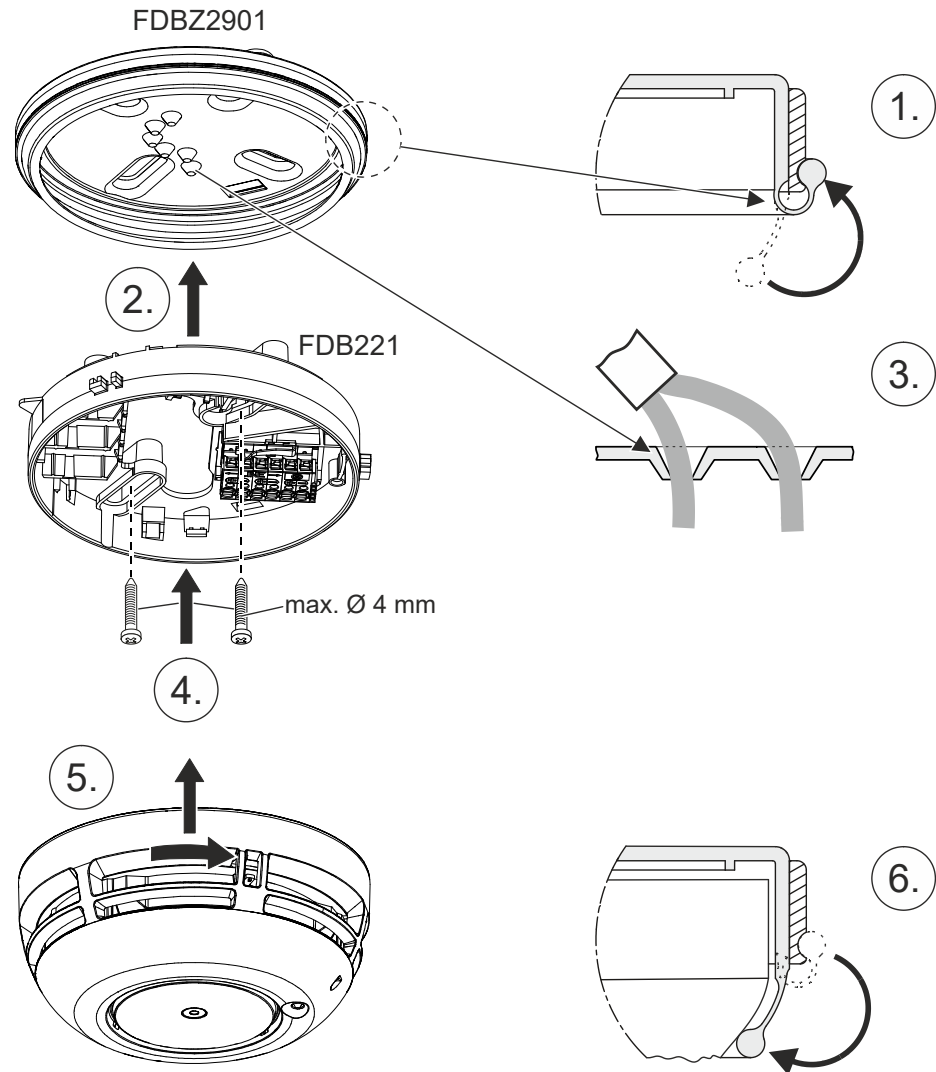

Fig. 2: Dichtungseinsatz FDBZ2901 montieren

1. Dichtlippe zurückstülpen.
 2. Meldersockel in den Dichtungseinsatz einsetzen.
 - Aussparung im Meldersockel muss mit der Markierung und Aussparung auf dem Boden des Dichtungseinsatzes übereinstimmen.
 3. **HINWEIS! Um Dichtheit zu gewährleisten den Dichtungseinsatz nur mit den Anschlussdrähten durchstossen. Kein Werkzeug verwenden.**
Anschlussdrähte von der Rückseite durch den Dichtungseinsatz stossen.
 4. Meldersockel montieren.
 5. Melder in den Meldersockel einsetzen und im Uhrzeigersinn drehen.
 6. Zurückgestülpte Dichtlippe über den Melder stülpen.
- ⇒ Der Dichtungseinsatz ist montiert.

La garniture d'étanchéité FDBZ2901 protège contre les saletés et les projections d'eau. Elle est compatible avec l'embase de détecteur FDB221 uniquement.

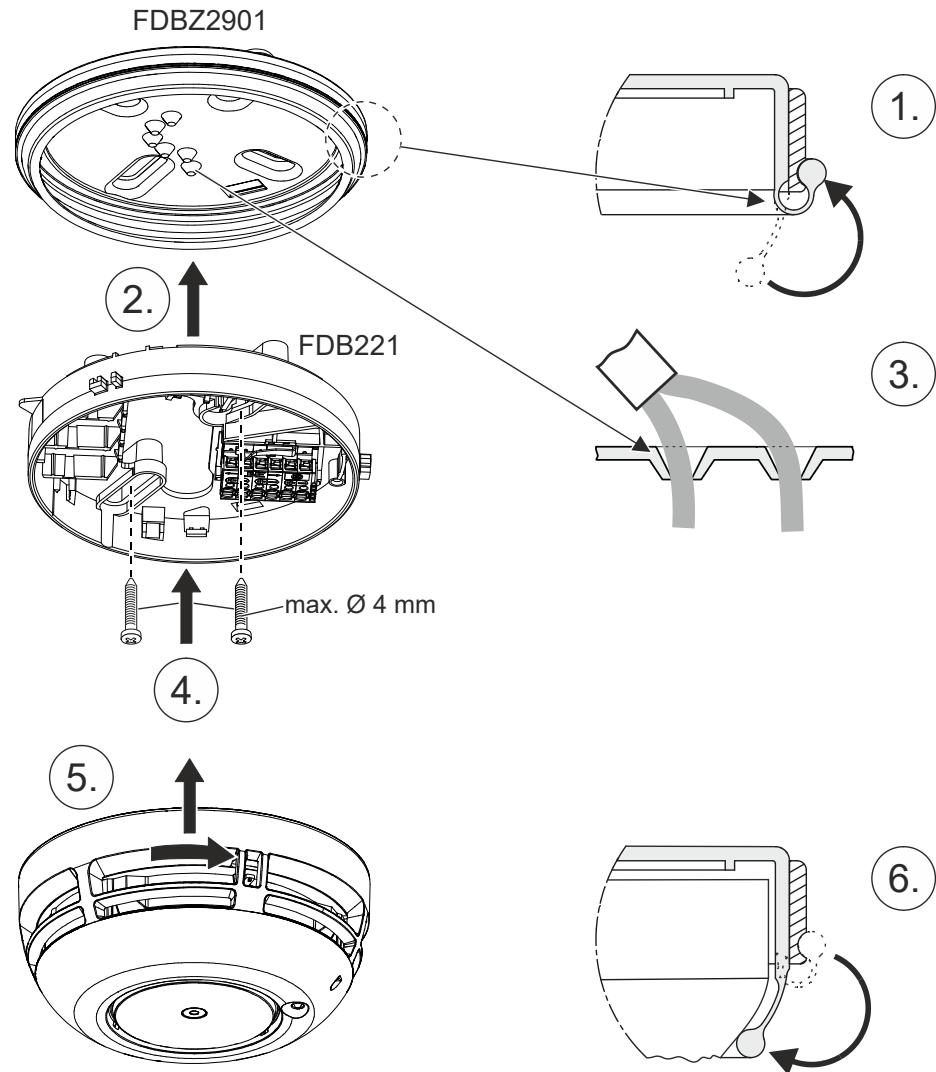

Fig. 3: Montage de la garniture d'étanchéité FDBZ2901

1. Replier la lèvre d'étanchéité.
 2. Placer l'embase de détecteur dans la garniture d'étanchéité.
 - Faire coïncider l'encoche dans l'embase de détecteur avec le marquage et l'encoche au fond de la garniture d'étanchéité.
 3. **AVIS ! Pour garantir l'étanchéité, ne faire passer que les câbles de raccordement dans le fond de la garniture d'étanchéité. Ne pas utiliser d'outil.**
Faire passer les fils depuis l'extérieur vers l'intérieur de la garniture d'étanchéité.
 4. Monter l'embase de détecteur.
 5. Mettre en place le détecteur dans l'embase de détecteur et le tourner dans le sens horaire.
 6. Déplier la lèvre d'étanchéité sur le détecteur.
- ⇒ La garniture d'étanchéité est montée.

