

 Διατηρήστε τις οδηγίες μαζί με τον ελεγκτή!

Εγκατάσταση

Χώρος εγκατάστασης

- Σε ένα στεγνό χώρο π.χ. λεβητοστάσιο
- Επιλογές εγκατάστασης:
 - Πίνακας ελέγχου
 - Σε πίνακα ελέγχου (στην πρόσοψη, σε εσωτερικό τοίχου, ή σε DIN ράγα)
 - Στην επικλινή πρόσοψη έδρανου ελέγχου
- Επιτρεπτή θερμοκρασία περιβάλλοντος: 0...50 °C

Ηλεκτρολογική εγκατάσταση

- Πρέπει να συμμορφώνεται στους τοπικούς κανονισμούς για ηλεκτρολογικές εγκαταστάσεις
- Η ηλεκτρολογική σύνδεση πρέπει να γίνεται μόνο από εξειδικευμένους τεχνικούς
- Πρέπει να διασφαλίζεται διακοπή τάσης στα καλώδια
- Χρησιμοποιείτε πλαστικούς στυπιοθλίπτες
- Τα καλώδια από τον ελεγκτή στους κινητήρες και κυκλοφορητές φέρουν τάση
- Τα καλώδια προς τα αισθητήρια δεν θα πρέπει να είναι παράλληλα στο καλώδιο της παροχής (Κλάση ασφαλείας II σύμφωνα με EN 60730!)
- Εάν μια συσκευή είναι ελαττωματική ή κατεστραμμένη, πρέπει να αποσυνδεθεί άμεσα από το ρεύμα και να αντικατασταθεί

Επιτρεπτό μήκος καλωδίων

- Για όλα τα αισθητήρια:

Χάλκινο καλώδιο 0.6 mm διάμ.	20 m max.
Χάλκινο καλώδιο 1.0 mm ²	80 m max.
Χάλκινο καλώδιο 1.5 mm ²	120 m max.
- Για μονάδες χώρου:

Χάλκινο καλώδιο 0.25 mm ²	25 m max.
Χάλκινο καλώδιο ≥0.5 mm ²	50 m max.
- Για δίκτυο (data bus):

Χάλκινο καλώδιο ≥0.25 mm ²	1000 m max.
---------------------------------------	-------------

 (2-καλώδια, μπλενταρισμένα)

Για περισσότερες λεπτομέρειες, αναζητήστε τις οδηγίες modbus

Τοποθέτηση και καλωδίωση της βάσης

Τοποθέτηση σε τοίχο:

1. Ξεχωρίστε την βάση από τον ελεγκτή
2. Τοποθετήστε την βάση στον τοίχο. Το διακριτικό "TOP" θα πρέπει να είναι προς τα πάνω!
3. Σημαδέψτε τις εγκοπές στον τοίχο
4. Ανοίξτε οπές
5. Εάν απαιτείται, ανοίξτε εγκοπές στην βάση για τους στυπιοθλίπτες εισόδου καλωδίων.
6. Βιδώστε την βάση στον τοίχο.
7. Καλωδιώστε την βάση.

Τοποθέτηση σε ράγα DIN:

1. Τοποθετήστε την ράγα
2. Ξεχωρίστε την βάση από τον ελεγκτή
3. Εάν απαιτείται, ανοίξτε εγκοπές στην βάση για τους στυπιοθλίπτες εισόδου καλωδίων
4. Εφαρμόστε την βάση στη ράγα. Το διακριτικό "TOP" θα πρέπει να είναι προς τα πάνω!
5. Εάν απαιτείται, ασφαλίστε την βάση (ανάλογα με τον τύπο της ράγας)
6. Καλωδιώστε την βάση.

Τοποθέτηση σε πίνακα:

- Μέγιστο πάχος: 3 mm
 - Απαιτούμενη υποδοχή πίνακα: 138 × 92 mm
1. Ξεχωρίστε την βάση από τον ελεγκτή
 2. Εάν απαιτείται, ανοίξτε εγκοπές στην βάση για τους στυπιοθλίπτες εισόδου καλωδίων
 3. Εισάγετε την βάση στο απόκομμα του πίνακα από πίσω ώσπου να ακινητοποιηθεί. Το διακριτικό "TOP" θα πρέπει να είναι προς τα πάνω!
 4. Πιέστε τις πλαϊνές προεξοχές πίσω από την πρόσοψη του πίνακα (βλ. παρακάτω εικόνα)

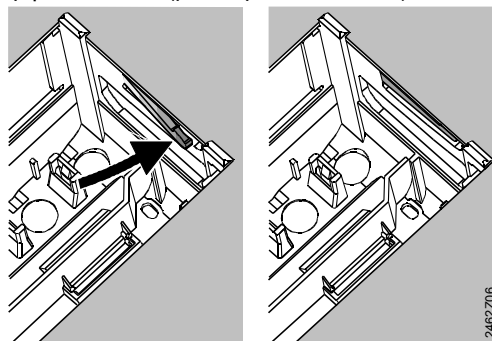

Λάθος

Σωστό

Τοποθετήστε τις προεξοχές και στις δύο πλευρές σωστά – δεν πρέπει να εντοπίζονται στο μέσα στο απόκομμα!

5. Καλωδιώστε την βάση. Βεβαιωθείτε ότι το μήκος των καλωδίων είναι τέτοιο ώστε να επιτρέπει την πόρτα του πίνακα ελέγχου να ανοίγει.

Ασφάλεια του ελεγκτή μέσα στην βάση

1. Εξασφαλίστε την σωστή τοποθέτηση των μοχλών στρέφοντας τις κλέμες (βλ. εικόνα στο πλαίσιο της μονάδας)

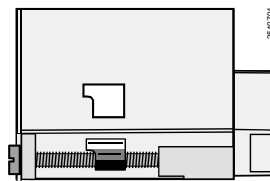





2. Τοποθετήστε τον ελεγκτή μέσα στην βάση ώσπου να ακινητοποιηθεί. Το διακριτικό "TOP" θα πρέπει να είναι προς τα πάνω!
3. Σφίξτε τις βίδες







Ρύθμιση

Προκαταρκτικοί έλεγχοι

1. ΜΗΝ ανοίξετε την τάση ακόμη.
2. Ελέγξτε την καλωδίωση σύμφωνα με το διάγραμμα συνδεσμολογίας της εγκατάστασης
3. Ελέγξτε την βάνα με τον κινητήρα: δείτε εάν
 - Είναι σωστά εγκατεστημένη (παρατηρήστε την κατεύθυνση της ροής που εμφανίζεται στο σώμα της βάνας)
 - Ο χειροκίνητος μοχλός είναι αποσυνδεδεμένος
4. **Προσέξτε με τα ενδοδαπέδια συστήματα θέρμανσης και οροφής!**
Το όριο του θερμοστάτη πρέπει να ρυθμιστεί στην σωστή τιμή. Κατά τον λειτουργικό έλεγχο, η θερμοκρασία προσαγωγής δεν πρέπει να ξεπεράσει το μέγιστο επιτρεπτό επίπεδο (συνήθως 55 °C). Αν το ξεπεράσει, ενεργήστε άμεσα ως εξής:
 - Κλείστε την βάνα χειροκίνητα ή
 - Κλείστε τον κυκλοφορητή ή
 - Κλείστε την βάνα απομόνωσης του κυκλοφορητή
5. Τροφοδοτήστε με τάση τον ελεγκτή. Η οθόνη πρέπει να εμφανίσει την ώρα. Αν δεν εμφανίζεται, θα είναι για κάποιον από τους παρακάτω λόγους:
 - Δεν υπάρχει τάση
 - Η ασφάλεια είναι ελλειμματική
 - Ο απομονωτής τάσης ή διακόπτης τάσης δεν είναι ανοιχτός (ON).
6. Αν κάποιον από τα πλήκτρα χειρισμού αναβοσβήνει, μια μονάδα χώρου υπερισχύει στον ελεγκτή. Επιλέξτε το πρόγραμμα  στην μονάδα χώρου.

Γενικές πληροφορίες χειρισμού



- Στοιχεία ρύθμισης:
 - Setpoint θερμοκρασίας χώρου κανονικής λειτουργίας: ρύθμιση με το κουμπί χειρισμού
 - Οθόνη, μια γραμμή λειτουργίας αντιστοιχεί σε κάθε ρύθμιση
- Πλήκτρα για επιλογή και επαναπροσδιορισμό τιμών:
 -  Για να επιλέξετε την επόμενη γραμμή λειτουργίας παρακάτω
 -  Για να επιλέξετε την επόμενη γραμμή λειτουργίας παραπάνω
 -  Για να μειώσετε την εικονιζόμενη τιμή
 -  Για να αυξήσετε την εικονιζόμενη τιμή
- Αποδοχή μιας τιμής ρύθμισης:
Μια τιμή γίνεται αποδεκτή, επιλέγοντας την επόμενη γραμμή λειτουργίας (ή πιέζοντας ένα από τα πλήκτρα χειρισμού).

- Εισάγετε -- / --:-- / --- (απενεργοποιώντας την λειτουργία):
Πιέστε  ή  ώσπου να εμφανιστεί η επιθυμητή ένδειξη
- Λειτουργία γρήγορης πρόσβασης:
Για να επιλέξετε μια λειτουργία γρήγορα, μπορείτε να χρησιμοποιήσετε δύο συνδυασμούς πλήκτρων:
Πιέστε  και  για να επιλέξετε την επόμενη γραμμή λειτουργίας (block) παραπάνω
Πιέστε  και  για να επιλέξετε την επόμενη γραμμή λειτουργίας (block) παρακάτω
- Η οθόνη ανάβει για μια περίοδο μετά το πάτημα ενός από τα πλήκτρα.

Διαδικασία ρυθμίσεως

-  Εισάγετε τις προσαρμοσμένες τιμές στον πίνακα!
1. Οι ρυθμίσεις γίνονται στις γραμμές 1...49 (“Τελικός-χρήστης”).
 2. Επιλέξτε τον τύπο εγκατάστασης στις γραμμές λειτουργίας 51...55.
 3. Εισάγετε όλες τις προσαρμοσμένες τιμές στην λίστα παραμέτρων παρακάτω. Όλες οι λειτουργίες και οι γραμμές λειτουργίας που απαιτούνται για τον επιλεγμένο τύπο εγκατάστασης ενεργοποιούνται και μπορούν να προσαρμοστούν. Όλες οι γραμμές λειτουργίας που δεν απαιτούνται, κλειδώνονται.
 4. Ρυθμίστε τις λειτουργίες στο επίπεδο “Μηχανικός θέρμανσης” (σειρές λειτουργίας 56...222).
 5. Ρυθμίστε τις λειτουργίες στο επίπεδο “Λειτουργίες κλειδώματος” (σειρές λειτουργίας 226...251).

Δοκιμαστικός και λειτουργικός έλεγχος

- Συγκεκριμένες γραμμές λειτουργίας για τον λειτουργικό έλεγχο:
 - 141 = έλεγχος αισθητηρίου
 - 142 = έλεγχος ρελέ
 - 149 = επαναφορά των ρυθμίσεων service
- Αν εμφανιστεί στην οθόνη **Er** (Σφάλμα): πηγαίστε γρήγορα στην γραμμή 50 για να σημειώσετε το σφάλμα
- Εάν κανένα πλήκτρο για την επιλογή σειράς λειτουργίας δεν πατηθεί ή εάν ένα από τα πλήκτρα χειρισμού πατηθεί (ελεγκτής σε κατάσταση χωρίς λειτουργία ενεργή), Τα κουμπιά  και  μπορούν να χρησιμοποιηθούν για να δούμε τις πραγματικές τιμές και την ώρα της ημέρας. Οι πραγματικές παρουσιάζονται όπως και στην σειρά λειτουργίας 141.

Στοιχεία ρύθμισης

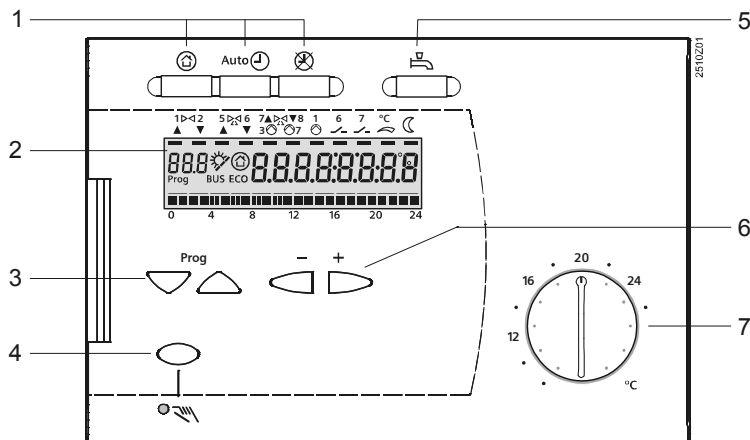

- 1 Πλήκτρα λειτουργίας
- 2 Οθόνη υγρών κρυστάλλων (LCD)
- 3 Πλήκτρα για επιλογή γραμμής λειτουργίας
- 4 Πλήκτρο χειροκίνητης λειτουργίας ON / OFF
- 5 Πλήκτρο για θέρμανση Z.v.χ. ON / OFF
- 6 Πλήκτρα για αναπροσαρμογή των τιμών της οθόνης
- 7 Ποτενσιόμετρο για αλλαγή της επιθυμητής τιμής θερμοκρασίας χώρου

Διαγράμματα συνδεσμολογίας

Χαμηλή τάση

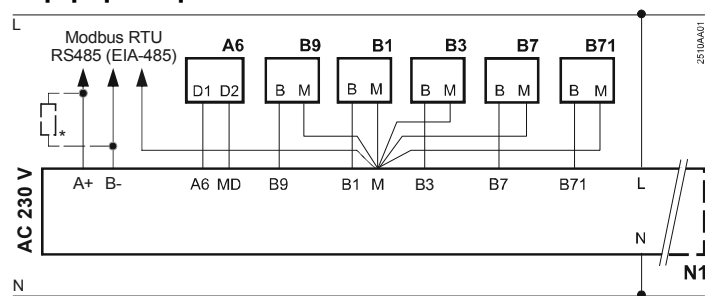

RVD120

* Τερματική αντίσταση 150 Ω (0.5 W) Για τη πρώτη και την τελευταία συσκευή πάνω στο δίκτυο. Βλέπε λεπτομερείς οδηγίες «modbus»

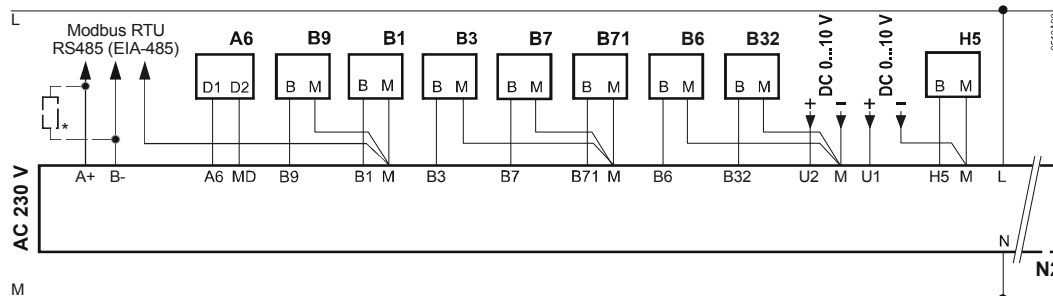

RVD140

Υψηλή τάση

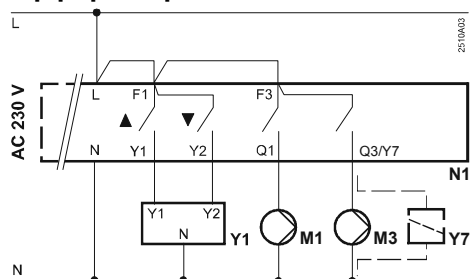

RVD120 (τύποι εγκατάστασης 1, 2 και 3)

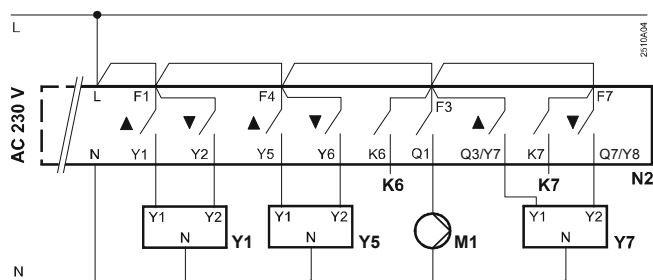

RVD140 (τύπος εγκατάστασης 5)
Τρεις κινητήρες και ένας κυκλοφορητής

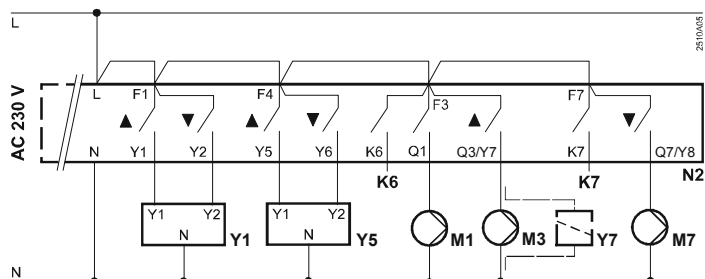

RVD140 (τύποι εγκατάστασης 1, 2, 3, 4, 6, 7 και 8)
Δύο κινητήρες και τρεις κυκλοφορητές ή 2 κυκλοφορητές και 1 βανά ανάμιξης

- A6 Μονάδες χώρου
- B1 Αισθητήριο προσαγωγής
- B3 Αισθητήριο Ζ.ν.χ. / δεξαμενής αποθήκευσης 1
- B32 Αισθητήριο δεξαμενής αποθήκευσης 2
- B6 Αισθητήριο συλλέκτη
- B7 Πρωτεύον αισθητήριο επιστροφής
- B71 Αισθητήριο γενικής χρήσης
- B9 Εξωτερικό αισθητήριο
- H5 Διακόπτης ροής
- K6 και K7 Έξοδοι πολλών χρήσεων για την λειτουργία refill / ηλεκτρική αντίσταση / κυκλοφορητής συλλεκτών

- M1 Κυκλοφορητής ΚΘ
- M3 Κυκλοφορητής φόρτισης Ζ.ν.χ.
- M7 Κυκλοφορητής ανακυκλοφορίας
- Modbus RTU Databus
- N1 Ελεγκτής RVD120
- N2 Ελεγκτής RVD140
- U1 Δευτερεύον αισθητήριο πίεσης
- U2 Πρωτεύον αισθητήριο πίεσης
- Y1 Κινητήρας με δίοδη βάννα στην πρωτεύουσα επιστροφή
- Y5 Κινητήρας με δίοδη βάννα / βάννας μίξης
- Y7 Κινητήρας της βάννας εναλλαγής / βάννας μίξης

Λίστα παραμέτρων

Ρυθμίσεις στο επίπεδο «Τελικός Χρήστης»

Πιέστε ∇ ή \triangle για να απενεργοποιήσετε το επίπεδο «Τελικός Χρήστης».

Γραμμή	Λειτουργία, ένδειξη οθόνης	Εργοστ. Ρύθμιση (Κλίμακα ρύθμισης)	Ρύθμιση	Εξηγήσεις, σημειώσεις και συμβουλές
1	Setpoint τρέχουσας ονομαστικής θερμοκρασίας χώρου	Απεικόνιση λειτουργίας		Συμπεριλαμβανομένης και της μονάδας χώρου
2	Setpoint ΜΕΙΩΜΕΝΗΣ θέρμανσης	14 °C (μεταβλητό*) °C	* Από το setpoint της αντιπαγετικής προστασίας στο ονομαστικό setpoint (κανονική λειπ)
3	Setpoint προγράμματος διακοπών/ αντιπαγετική προστασία	8 °C (μεταβλητό*) °C	* Από τους 8 °C σε μειωμένο setpoint. Ρυθμίσεις λειτουργίας διακοπών μόνο με μονάδα χώρου.
5	Κλίση καμπύλης θέρμανσης	1.5 (0.25...4.0)	
6	Ημέρα (για το πρόγραμμα θέρμανσης)	Τρέχουσα ημέρα (1...7 / 1-7)		1 = Δευτέρα 2 = Τρίτη κλπ. 1-7 = ολόκληρη εβδομάδα
7	Έναρξη 1 ^{ης} περιόδου θέρμανσης	6:00 (--:-- / 00:00...24:00)	Πρόγραμμα εναλλαγής για κυκλ. θέρμανσης --:-- = απενεργοποιημένη περίοδος
8	Λήξη 1 ^{ης} περιόδου θέρμανσης	22:00 (--:-- / 00:00...24:00)	Πρόγραμμα εναλλαγής για κυκλ. θέρμανσης --:-- = απενεργοποιημένη περίοδος
9	Έναρξη 2 ^{ης} περιόδου θέρμανσης	--:-- (--:-- / 00:00...24:00)	Πρόγραμμα εναλλαγής για κυκλ. θέρμανσης --:-- = απενεργοποιημένη περίοδος
10	Λήξη 2 ^{ης} περιόδου θέρμανσης	--:-- (--:-- / 00:00...24:00)	Πρόγραμμα εναλλαγής για κυκλ. θέρμανσης --:-- = απενεργοποιημένη περίοδος
11	Έναρξη 3 ^{ης} περιόδου θέρμανσης	--:-- (--:-- / 00:00...24:00)	Πρόγραμμα εναλλαγής για κυκλ. θέρμανσης --:-- = απενεργοποιημένη περίοδος
12	Λήξη 3 ^{ης} περιόδου θέρμανσης	--:-- (--:-- / 00:00...24:00)	Πρόγραμμα εναλλαγής για κυκλ. θέρμανσης --:-- = απενεργοποιημένη περίοδος
13	Ωρα (τρέχουσα)	(00:00...23:59)	
14	Ημέρα	Απεικόνιση λειτουργίας		1 = Δευτέρα 2 = Τρίτη κλπ.
15	Ημερομηνία	(01.01...31.12)	Ημέρα.Μήνας
16	Χρονολογία	(2009...2099)	
17	Ημέρα, για το πρόγραμμα Ζ.ν.χ.	Τρέχουσα ημέρα (1...7 / 1-7)		1 = Δευτέρα 2 = Τρίτη κλπ. 1-7 = ολόκληρη εβδομάδα
18	Έναρξη 1 ^{ης} περιόδου	6:00 (--:-- / 00:00...24:00)	Πρόγραμμα εναλλαγής για ζ.ν.χ. --:-- = απενεργοποιημένη περίοδος
19	Λήξη 1 ^{ης} περιόδου	22:00 (--:-- / 00:00...24:00)	Πρόγραμμα εναλλαγής για ζ.ν.χ. --:-- = απενεργοποιημένη περίοδος
20	Έναρξη 2 ^{ης} περιόδου	--:-- (--:-- / 00:00...24:00)	Πρόγραμμα εναλλαγής για ζ.ν.χ. --:-- = απενεργοποιημένη περίοδος
21	Λήξη 2 ^{ης} περιόδου	--:-- (--:-- / 00:00...24:00)	Πρόγραμμα εναλλαγής για ζ.ν.χ. --:-- = απενεργοποιημένη περίοδος
22	Έναρξη 3 ^{ης} περιόδου	--:-- (--:-- / 00:00...24:00)	Πρόγραμμα εναλλαγής για ζ.ν.χ. --:-- = απενεργοποιημένη περίοδος
23	Λήξη 3 ^{ης} περιόδου	--:-- (--:-- / 00:00...24:00)	Πρόγραμμα εναλλαγής για ζ.ν.χ. --:-- = απενεργοποιημένη περίοδος
24	Θερμοκρασία χώρου	Απεικόνιση λειτουργίας		
25	Εξωτερική θερμοκρασία	Απεικόνιση λειτουργίας		Πιέστε $\bar{\square}$ και $\bar{\square}$ για 3 s: η πραγματική εξωτερική θερμοκρασία θα υιοθετηθεί ως εξασθενημένη εξωτερική θερμοκρασία.
26	Θερμοκρασία Ζ.ν.χ.	Απεικόνιση λειτουργίας		
27	Θερμοκρασία προσαγωγής ΚΘ	Απεικόνιση λειτουργίας		Κρατήστε πιεσμένο το $\bar{\square}$ ή $\bar{\square}$: εμφανίζετε η ένδειξη του τρέχοντος setpoint
41	Setpoint ΚΑΝΟΝΙΚΗΣ θέρμωσης Ζ.ν.χ.	55 °C (μεταβλητό) °C	
42	Setpoint ΜΕΙΩΜΕΝΗΣ θέρμωσης Ζ.ν.χ.	40 °C (μεταβλητό*) °C	* Από τους 8 °C στο κανονικό setpoint Ζ.ν.χ.
49	Επαναφορά γραμμών λειτουργίας 2...12, 17...23 και 41, 42			Πιέστε $\bar{\square}$ και $\bar{\square}$ μέχρι να αλλάξει η ένδειξη της οθόνης: 0 (αναβοσβήνει) = Κανονική λειτουργία 1 = επαναφορά εργοστασιακών ρυθμίσεων ολοκληρώθηκε

50	Σφάλματα	Απεικόνιση λειτουργίας	10 = σφάλμα εξωτερικού αισθητηρίου 30 = σφάλμα αισθητηρίου προσαγωγής 40 = σφάλμα αισθητηρίου επιστροφής (πρωτεύον) 42 = σφάλμα αισθητηρίου επιστροφής (δευτερεύον) 50 = Σφάλμα αισθητηρίου Z.v.x / αισθητηρίου δεξαμενής αποθήκευσης 1 52 = Σφάλμα αισθητηρίου δεξαμενής αποθήκευσης 2 61 = Σφάλμα μονάδας χώρου 62 = συνεδεμένη μονάδα με λάθος ID 73 = Σφάλμα αισθητηρίου συλλέκτη 78 = Σφάλμα δευτερευόντος αισθητηρίου πίεσης 86 = βραχυκύκλωμα στην μονάδα χώρου του δικτύου (PPS) 170 = Σφάλμα πρωτεύοντος αισθητηρίου πίεσης 195 = Μέγιστος αριθμός περιόδων της λειτουργίας refill για κάθε φόρτιση 196 = Μέγιστος αριθμός περιόδων της λειτουργίας refill για κάθε εβδομάδα
----	----------	------------------------	--

Ρυθμίσεις στο επίπεδο «Μηχανικός Θέρμανσης»

Πιέστε ∇ και \triangle ταυτόχρονα για 3 δευτερόλεπτα, με αυτόν τον τρόπο ενεργοποιούμε το επίπεδο «Μηχανικός Θέρμανσης» για την επιλογή του τύπου εγκατάστασης και για την ρύθμιση των αντίστοιχων μεταβλητών. Το επίπεδο «Τελικός- χρήστης» παραμένει ενεργοποιημένο.

Επιλογή του τύπου της εγκατάστασης:

Ο επιθυμητός τύπος εγκατάστασης πρέπει να επιλεγεί στις γραμμές λειτουργίας 51...55. Αυτό ενεργοποιεί όλες τις λειτουργίες και δείχνει τις γραμμές λειτουργίας που απαιτούνται για τον συγκεκριμένο τύπο εγκατάστασης, οι οποίες μπορούν και να ρυθμιστούν.

51	Τύπος εγκατάστασης	1 (1...3 ή 1...8)		RVD120: τύποι 1...3 RVD140: τύποι 1...8 Αναφορά στους τύπους, θα βρείτε στο παρακάτω τμήμα		
52	Τρέχουσα θέρμανση χώρου Μόνο για τους τύπους εγκατάστασης 2...8	1 (0 / 1)		0 = χωρίς τρέχουσα θέρμανση χώρου 1 = Τρέχουσα θέρμανση χώρου ενεργοποιημένη		
53	Εφαρμογές αισθητηρίου γενικής χρήσης Μόνο για τους τύπους εγκατάστασης 4, 6, 7	1 (0 / 1)		0 = δευτερεύον αισθητήριο θερμοκρασίας επιστροφής 1 = Αισθητήριο θερμοκρασίας Zvχ		
54	Τρέχον διακόπτης ροής / τρέχον κυκλοφορητής ανακυκλοφορίας (αντιστάθμιση θερμικών απωλειών)	0 (0...3)			<i>Τρέχον διακόπτης ροής</i>	<i>τρέχον κυκλοφορητής ανακυκλοφορίας</i>
				0 =	Όχι	Ασήμαντο (πλήρης αντιστάθμιση θερμικών απωλειών [100 %])
				1 =	Ναι	Όχι
				2 =	Ναι	Ναι, μερική αντιστάθμιση θερμικών απωλειών (80 %)
				3 =	Ναι	Ναι, πλήρης αντιστάθμιση θερμικών απωλειών (100 %)
55	Επιστροφή του κυκλοφορητή ανακυκλοφορίας	0 (0...2)		0 = δεξαμενή αποθήκευσης Zvχ / χωρίς κυκλοφορητή ανακυκλοφορίας 1 = εναλλάκτης θερμότητας, μερική αντιστάθμιση θερμικών απωλειών (80 %) 2 = εναλλάκτης θερμότητας, πλήρης αντιστάθμιση θερμικών απωλειών (100 %)		
56	Περιοδική λειτουργία κυκλοφορητή (pump kick)	1 (0 / 1)		0 = χωρίς περιοδική λειτουργία 1 = ενεργοποιημένη εβδομαδιαία περιοδική λειτουργία		
57	Εναλλαγή ώρας χειμερινή σε θερινή	25.03 (01.01...31.12)		Ρύθμιση: την συντομότερη ημερομηνία εναλλαγής		
58	Εναλλαγή ώρας θερινή σε χειμερινή	25.10 (01.01...31.12)		Ρύθμιση: την συντομότερη ημερομηνία εναλλαγής		

Τύποι εγκαταστάσεων

Τύπος εγκατάστασης 1 – RVD120 και RVD140

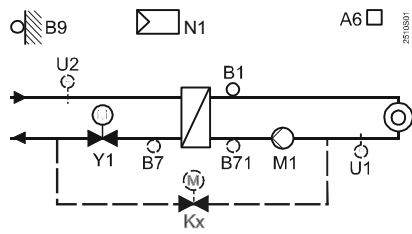

Τύπος εγκατάστασης 2 – RVD120 και RVD140

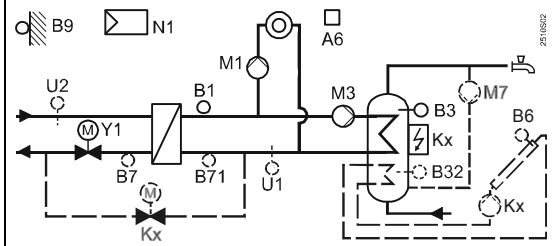

Τύπος εγκατάστασης 3 – RVD120 και RVD140

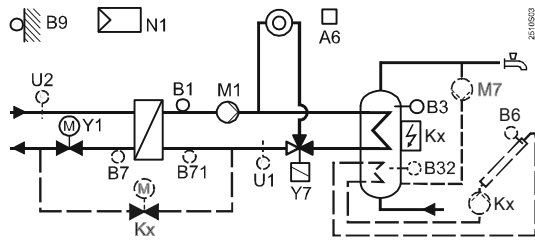

Τύπος εγκατάστασης 4 – μόνο RVD140

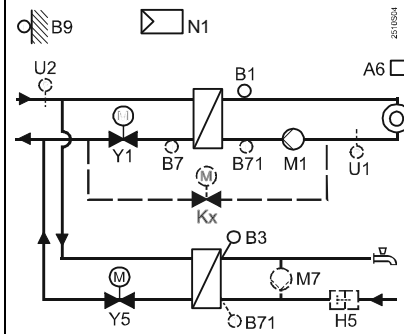

Τύπος εγκατάστασης 5 – μόνο RVD140

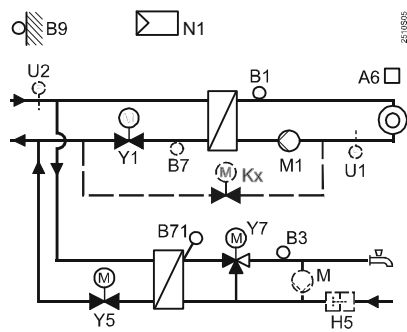

Τύπος εγκατάστασης 6 – μόνο RVD140

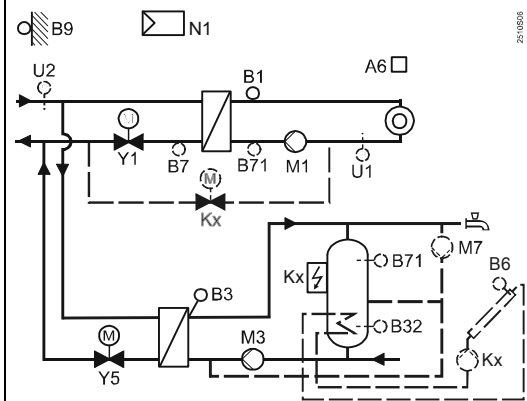

Τύπος εγκατάστασης 7 – μόνο RVD140

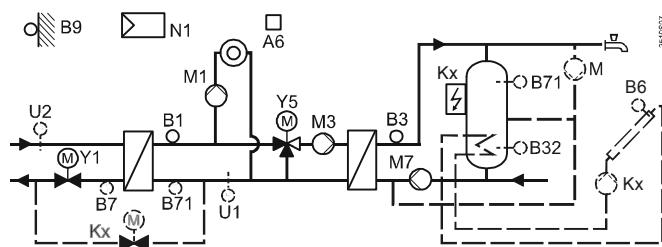

Τύπος εγκατάστασης 8 – μόνο RVD140

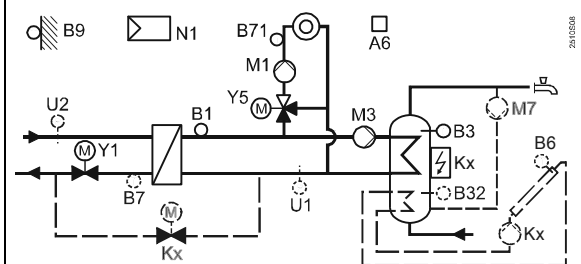

- A6 Μονάδα χώρου
- B1 Αισθητήριο προσαγωγής (μεταβλητή ελέγχου)
- B3 Αισθητήριο Ζnχ / αισθητήριο δεξαμενής αποθήκευσης 1
- B32 Αισθητήριο δεξαμενής αποθήκευσης 2 (μόνο με τον RVD140)
- B6 Αισθητήριο συλλέκτων (μόνο με τον RVD140)
- B7 Αισθητήριο πρωτεύουσας επιστροφής
- B71 Αισθητήριο γενικής χρήσης
- B9 Αισθητήριο εξωτερικής θερμοκρασίας
- H5 Διακόπτης ροής (μόνο με τον RVD140)
- Kx Έξοδοι πολλών χρήσεων K6 ή K7 (μόνο με τον RVD140)

- M1 Κυκλοφορητής ΚΘ
- M3 Κυκλοφορητής φόρτισης Ζnχ
- M7 Κυκλοφορητής ανακυκλοφορίας (μόνο με τον RVD140)
- M Εξωτερικός κυκλοφορητής ανακυκλοφορίας
- N1 Ελεγκτής
- U1 Δευτερεύον αισθητήριο πίεσης (μόνο με τον RVD140)
- U2 Πρωτεύον αισθητήριο πίεσης (μόνο με τον RVD140)
- Y1 Βάννα ΚΘ στην επιστροφή του πρωτεύοντος
- Y5 Δίοδη βάννα / βάννα μίξης
- Y7 Βάννα εναλλαγής / βάννα μίξης

Χαρακτηριστική καμπύλη θέρμανσης

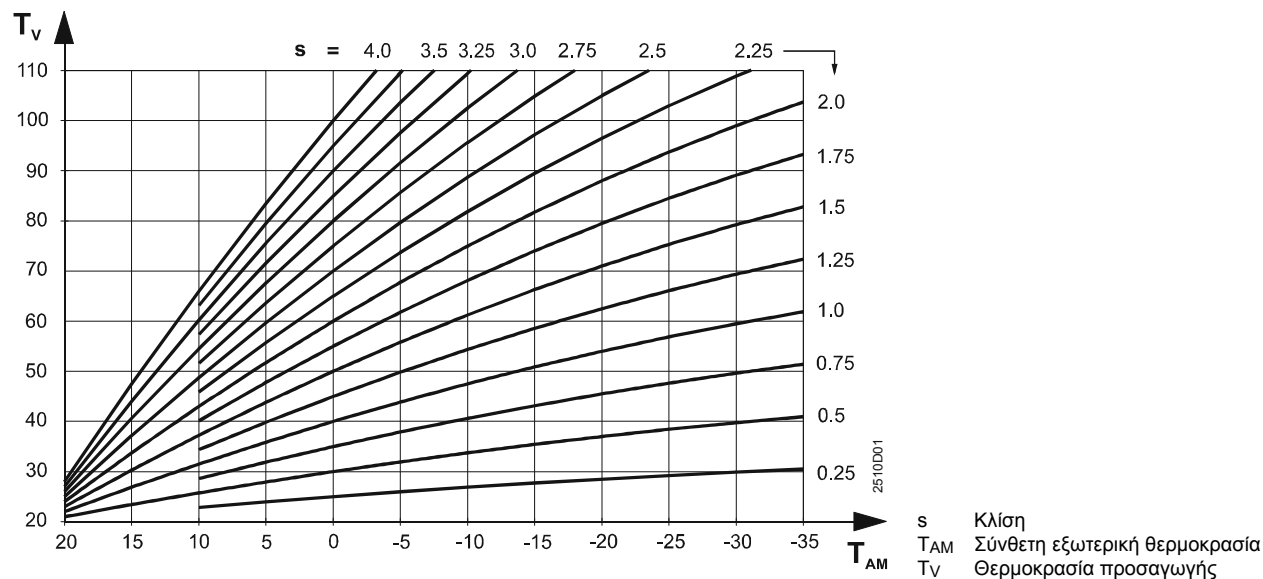

Πίνακες λειτουργιών

Πίνακας „θέρμανση χώρου“

61	Όριο θέρμανσης (ECO)	-3 K (--- / -10...+10)K	--- = απενεργοποιημένη λειτουργία
62	Δομή του κτιρίου	1 (0 / 1)	0 = βαρύ 1 = ελαφρύ
63	Ρύθμιση λειτουργίας Quick setback χωρίς αισθητήριο θερμοκρασίας χώρου	1 (0...15)	0 = χωρίς quick setback 1 = ελαχ. setback time 15 = μεγ. setback time
69	Κέρδος θέρμανσης	0 K (-2...+4)K	Ρύθμιση θερμοκρασίας χώρου σε K
70	Επίδραση θερμοκρασίας χώρου	10 (0...20)	Η λειτουργία παρέχεται μόνο με αισθητήριο θερμοκρασίας χώρου
71	Παράλληλη αντικατάσταση της καμπύλης θέρμανσης	0.0 K (-4.5...+4.5)K	Ρύθμιση θερμοκρασίας χώρου σε K
72	Παράβλεψη χρόνου κυκλοφορητή ΚΘ	4 min (0...40)min	0 = χωρίς παράβλεψη κυκλοφορητή
73	Αντιπαγετική προστασία της εγκατάστασης	1 (0 / 1)	0 = χωρίς αντιπαγετική προστασία 1 = με αντιπαγετική προστασία στην εγκατάστ.
74	Μέγιστος περιορισμός της θερμοκρασίας χώρου	--- K (--- / 0.5...4)K	: setpoint κανονικής λειτουργίας σύν τις ρυθμίσεις στην σειρά λειτουργίας --- = απενεργοποιημένη λειτουργία

Πίνακας „κινητήρας εναλλαγής θέρους“

81	Κινητήρας Υ1, χρόνος λειτουργίας της κοινής προσαγωγής	120 s (10...873)s	
82	P-ζώνη ελέγχου κοινής προσαγωγής	35 K (1...100)K	
83	Παράμετρος I (PID) ελέγχου κοινής προσαγωγής	120 s (10...873)s	
85	Μέγ. περιορισμός της θερμοκρασίας κοινής προσαγωγής	--- °C (--- / μεταβλητό*...140)°C	* Ελαχ. τιμή στην σειρά λειτουργίας 86 --- = χωρίς περιορισμό
86	Ελάχ. περιορισμός της θερμοκρασίας κοινής προσαγωγής	--- °C (--- / 8... μεταβλητό*)°C	* Μεγ. τιμή στην σειρά λειτουργίας 85 --- = χωρίς περιορισμό

Πίνακας „ΚΘ κινητήρα“

91	Χρόνος λειτουργίας κινητήρα στο ΚΘ	120 s (10...873)s	
92	P-ζώνη ελέγχου ΚΘ	35 K (1...100)K	
93	Παράμετρος I (PID) ελέγχου ΚΘ	120 s (10...873)s	

94	Έλεγχος κοινής προσαγωγής με ενισχυμένο Setpoint (B1 και Y1)	10 K (0...50)K	
95	Μέγιστος περιορισμός της θερμοκρασίας προσαγωγής του ΚΘ	--- °C (--- / μεταβλητό*...140)°C	* Ελαχ. τιμή στην σειρά λειτουργίας 96 --- = χωρίς περιορισμό
96	Ελάχιστος περιορισμός της θερμοκρασίας προσαγωγής του ΚΘ	--- °C (--- / 8... μεταβλητό*)°C	* Μεγ. τιμή στην σειρά λειτουργίας 95 --- = χωρίς περιορισμό

Πίνακας „Ζνχ“

98	Αισθητήριο θερμοκρασίας Ζνχ	0 (0...2)	0 = αυτόματο, χωρίς ηλιακά για θέρμανση Ζνχ 1 = 1 αισθητήριο με ηλιακά για θέρμανση Ζνχ 2 = 2 αισθητήρια με ηλιακά για θέρμανση Ζνχ Τύποι εγκαταστ. για θέρμανση Ζνχ χωρίς ηλιακά : Τύπος = 0																		
101	Ενεργοποίηση θέρμανσης Ζνχ	0 (0...3)	0 = Μόνιμη (24ωρη) 1 = σύμφωνα με το πρόγραμμα Ζνχ 2 = σύμφωνα με το πρόγραμμα θέρμανσης 3 = σύμφωνα με το πρόγραμμα θέρμανσης με άμεση λειτουργία (σειρά λειτουργίας 109)																		
102	Ενεργοποίηση κυκλοφορητή ανακυκλοφορίας	1 (0...2)	0 = Μόνιμη (24ωρη) 1 = σύμφωνα με το πρόγραμμα Ζνχ 2 = σύμφωνα με το πρόγραμμα θέρμανσης																		
103	Διαφορικό εναλλαγής Ζνχ	5 K (1...20)K																			
104	Λειτουργία λεγιονέλλας	6 (--- / 1...7, 1-7)	1 = Δευτέρα 2 = Τρίτη κλπ. 1-7 = όλη η εβδομάδα --- = χωρίς την λειτουργία λεγιονέλλας																		
105	Επιθυμητή τιμή λειτουργίας λεγιονέλλας	65 °C (60...95)°C																			
106	Προτεραιότητα Ζνχ	4 (0...4)	<table border="1"> <tr> <td></td> <td>Προτεραιότητα Ζνχ</td> <td>Επιθυμητή τιμή θερμοκρασίας προσαγωγής σύμφωνα με το/την:</td> </tr> <tr> <td>0 =</td> <td>Απόλυτη προτεραιότητα</td> <td>Ζνχ</td> </tr> <tr> <td>1 =</td> <td>Μεταβαλλόμενη προτεραιότητα</td> <td>Ζνχ</td> </tr> <tr> <td>2 =</td> <td>Μεταβαλλόμενη προτεραιότητα</td> <td>Μεγ. Επιλογή</td> </tr> <tr> <td>3 =</td> <td>Καμία (Παράλληλα)</td> <td>Ζνχ</td> </tr> <tr> <td>4 =</td> <td>Καμία (Παράλληλα)</td> <td>Μεγ. Επιλογή</td> </tr> </table>		Προτεραιότητα Ζνχ	Επιθυμητή τιμή θερμοκρασίας προσαγωγής σύμφωνα με το/την:	0 =	Απόλυτη προτεραιότητα	Ζνχ	1 =	Μεταβαλλόμενη προτεραιότητα	Ζνχ	2 =	Μεταβαλλόμενη προτεραιότητα	Μεγ. Επιλογή	3 =	Καμία (Παράλληλα)	Ζνχ	4 =	Καμία (Παράλληλα)	Μεγ. Επιλογή
	Προτεραιότητα Ζνχ	Επιθυμητή τιμή θερμοκρασίας προσαγωγής σύμφωνα με το/την:																				
0 =	Απόλυτη προτεραιότητα	Ζνχ																				
1 =	Μεταβαλλόμενη προτεραιότητα	Ζνχ																				
2 =	Μεταβαλλόμενη προτεραιότητα	Μεγ. Επιλογή																				
3 =	Καμία (Παράλληλα)	Ζνχ																				
4 =	Καμία (Παράλληλα)	Μεγ. Επιλογή																				
107	Υπέρβαση του χρόνου φόρτισης του κυκλοφορητή Μ3	4 min (0...40)min	Τύπος εγκατάστασης 3: βάννα εναλλαγής Y7																		
108	Υπέρβαση του χρόνου φόρτισης του κυκλοφορητή (Μ7 στο 2° ΚΘ Ζνχ, μετά τον Μ3)	4 min (0...40)min																			
109	Μέγιστος χρόνος θέρμανσης Ζνχ	150 min (--- / 5...250)min	--- = απενεργοποιημένη λειτουργία																		

Πίνακας „Ζνχ κινητήρας 1“

111	Χρόνος ανοίγματος κινητήρα Y5 κυκλώματος Ζνχ	35 s (10...873)s	
112	Χρόνος κλεισίματος κινητήρα Y5 κυκλώματος Ζνχ	35 s (10...873)s	
113	P-ζώνη ελέγχου Ζνχ (Y5)	35 K (1...100)K	
114	Παράμετρος I (PID) ελέγχου βάννας Ζνχ (Y5)	35 s (10...873)s	
115	Παράμετρος D (PID) ελέγχου Ζνχ	16 s (0...255)s	
116	Θέρμανση Ζνχ με ενισχυμένο Setpoint	16 K (-5...50)K	
117	Μέγιστο setpoint θερμοκρασίας Ζνχ	65 °C (20...95)°C	

119	Μειωμένο setpoint θέρμανσης Ζνχ για το αισθητήριο στο κάτω μέρος του μπόιλερ	5 K (0...20)K	Μόνο με την χρήση 2 αισθητηρίων
-----	--	-----------------	--------	---------------------------------

Πίνακας „Ζνχ κινητήρας 2“

121	Χρόνος λειτουργίας κινητήρα, με βάννα μίξης Υ7 στο δευτερεύον κύκλωμα Ζνχ	35 s (10...873)s	
122	P-ζώνη ελέγχου Ζνχ	35 K (1...100)K	
123	Παράμετρος I (PID) ελέγχου Ζνχ	35 s (10...873)s	

Πίνακας „Όριο φόρτισης Ζνχ“

124	Όριο φόρτισης όταν ο διακόπτης ροής είναι ενεργός	25 % (0...60)%	Ρύθμιση σε % του τρέχοντος μέγιστου εμβόλου
-----	---	------------------	--------	---

Πίνακας “Πρόσθετες λειτουργίες λεγιονέλλας”

126	Ώρα ενεργοποίησης λειτουργίας λεγιονέλλας	--:-- (--:-- / 00:00...23:50)	
127	Διάρκεια λειτουργίας λεγιονέλλας	--- min (--- / 10...360)min	
128	Λειτουργία κυκλοφορητή ανακυκλοφορίας κατά την διάρκεια λειτουργίας της λεγιονέλλας	1 (0 / 1)	0 = όχι 1 = ναι

Πίνακας “Ρελέ πολλαπλών λειτουργιών”

129	Λειτουργία «ρελέ πολλαπλών λειτουργιών» K6	0 (0...3)	0 = καμία λειτουργία 1 = λειτουργία επαναφόρτισης 2 = εμβαπτιζόμενη ηλεκτρική αντίσταση 3 = κυκλοφορητής ηλιακών Σε περίπτωση λάθους διαμόρφωσης καμία παρεμπόδιση!
130	Λειτουργία «ρελέ πολλαπλών λειτουργιών» K7	0 (0...3)	0 = καμία λειτουργία 1 = λειτουργία επαναφόρτισης 2 = εμβαπτιζόμενη ηλεκτρική αντίσταση 3 = κυκλοφορητής ηλιακών Σε περίπτωση λάθους διαμόρφωσης καμία παρεμπόδιση!

Πίνακας “Έλεγχοι και ενδείξεις”

141	Έλεγχος αισθητηρίου --- = χωρίς αισθητήριο ή ανοιχτό κύκλωμα ooo = κλειστό κύκλωμα	0 (0...9)		0 = εξωτερικό αισθητήριο (B9) 1 = Αισθητήριο προσαγωγής (B1) 2 = Αισθητήριο Ζνχ / αισθητήριο δεξαμενής αποθήκευσης 1 (B3) 3 = Αισθητήριο μονάδας χώρου (A6) 4 = Αισθητήριο επιστροφής πρωτεύοντος (B7) 5 = Αισθητήριο γενικής χρήσης (B71) 6 = Αισθητήριο δεξαμενής αποθήκευσης 2 (B32) 7 = Αισθητήριο συλλεκτών (B6) 8 = Αισθητήριο δευτερεύουσας πίεσης (U1) 9 = Αισθητήριο πρωτεύουσας πίεσης (U2)
142	Έλεγχος ρελέ	0 (0...10)		0 = κανονική λειτουργία (χωρίς έλεγχο) 1 = όλα τα ρελέ απενεργοποιημένα 2 = ρελέ Υ1 ενεργοποιημένο 3 = ρελέ Υ2 ενεργοποιημένο 4 = ρελέ Q1 ενεργοποιημένο 5 = ρελέ Q3/Υ7 ενεργοποιημένο 6 = ρελέ Υ5 ενεργοποιημένο 7 = ρελέ Υ6 ενεργοποιημένο 8 = ρελέ Q7/Υ8 ενεργοποιημένο 9 = ρελέ K6 ενεργοποιημένο 10 = ρελέ K7 ενεργοποιημένο

			<p>Για να τερματίσετε τον έλεγχο του ρελέ:</p> <ul style="list-style-type: none"> • Επιλέξτε την επόμενη γραμμή λειτουργίας • Πιέστε ένα από τα κουμπιά κατάστασεων • Αυτόματα μετά από 8 min's <p>Σημείωση: Στον τύπο εγκατάστασης 5, μπορείτε να κάνετε οποιοδήποτε έλεγχο εφόσον η βάννα είναι κλειστή!</p> <p>Σύσταση: Κλείνετε πάντα την κύρια βάννα όταν κάνετε έλεγχο του ρελέ</p>
143	Ένδειξη των ενεργών περιορισμών	Απεικόνιση λειτουργίας	<p>Μέγιστος περιορισμός Γ :</p> <p>1 = Θερμοκρασία επιστροφής πρωτεύοντος 2 = Κοινή θερμοκρασία προσαγωγής 3 = Θερμοκρασία προσαγωγής ΚΘ δευτερεύοντος 4 = Διαφορικό θερμοκρασίας 5 = Θερμοκρασία χώρου 6 = Θερμοκρασία φόρτισης δεξαμενής αποθήκευσης 7 = Μέγιστη θερμοκρασία δεξαμενής αποθήκευσης 8 = Θερμοκρασία εξάτμισης του υγρού των συλλεκτών 9 = Προστασία συλλέκτη από υπερθέρμανση</p> <p>Ελάχιστος περιορισμός Δ :</p> <p>11 = Μειωμένο setpoint θερμοκρασίας χώρου 12 = Κοινή θερμοκρασία προσαγωγής 13 = Θερμοκρασία προσαγωγής ΚΘ δευτερεύοντος</p>
146	Κατάσταση τερματικού H5	Απεικόνιση λειτουργίας	<p>H5 0 = H5-ανοιχτή επαφή H5 1 = H5-κλειστή επαφή</p>
149	Επαναφορά των σειρών λειτουργίας 56...96, 101...128 και 201...221		<p>Πιέστε \leftarrow και \rightarrow έως ότου η ένδειξη να αλλάξει σε: 0 (αναβοσβήνει) = κανονική κατάσταση 1 = Ολοκληρώθηκε η επαναφορά στις εργοστασιακές ρυθμίσεις</p>
150	Έκδοση λογισμικού	Απεικόνιση λειτουργίας	

Πίνακας "Παράμετροι Modbus"

171	Αριθμός μονάδας	---	---	Διεύθυνση Modbus --- = χωρίς σύνδεση με δίκτυο δεδομένων
172	Ισοτιμία	0	---	0 = ζυγή (even) 1 = μονή (odd) 2 = καμία
173	Baud rate	3	---	0 = 1200 Baud 1 = 2400 Baud 2 = 4800 Baud 3 = 9600 Baud 4 = 19200 Baud
174	Έκδοση Modbus		Απεικόνιση λειτουργίας	

Πίνακας "Ηλιακά Ζνχ."

201	Διαφορικό θερμοκρασίας ηλιακών ON	8 K	---	Διαφορικό θερμοκρασίας μεταξύ συλλεκτών και δεξαμενής αποθήκευσης
202	Διαφορικό θερμοκρασίας ηλιακών OFF	4 K	---	Διαφορικό θερμοκρασίας μεταξύ συλλεκτών και δεξαμενής αποθήκευσης
203	Αντιπαγετική προστασία συλλέκτη	---	---	--- = χωρίς αντιπαγετική προστασία στο συλλέκτη
204	Προστασία συλλέκτη από υπερθέρμανση	105 °C	---	--- = χωρίς προστασία κυκλοφορητή συλλεκτών
205	Εξάτμιση του υγρού των συλλεκτών	140 °C	---	--- = χωρίς προστασία κυκλοφορητή συλλεκτών
206	Μέγιστος περιορισμός της θερμοκρασίας φόρτισης Ζνχ	80 °C	---	
207	Μέγιστος περιορισμός θερμοκρασίας της δεξαμενής αποθήκευσης Ζνχ	90 °C	---	Χωρίς λειτουργία προστασίας

208	Λειτουργία ενεργοποίησης συλλεκτών σύμφωνα με τις μεταβολές	--- min/K (--- / 1...20)min/K	--- = απενεργοποιημένη λειτουργία
-----	---	-----------------------------	------------	-----------------------------------

Πίνακας "Λειτουργία Refill"

211	Δευτερεύουσα ελάχιστη σχετική πίεση	--- bar (--- / 0.5...10)bar	--- = Λειτουργία refill απενεργοποιημένη
212	Καθυστέρηση ενεργοποίησης βάνας μετά την λειτουργία Refill	10 min (--- / 10...2400)min	--- = Απενεργοποιημένη λειτουργία
213	Ελάχιστη περίοδος δευτερεύουσας υπο-πίεσης	10 s (--- / 10...2400)s	--- = Απενεργοποιημένη λειτουργία
214	Δευτερεύον διαφορικό διακοπής	0.3 bar (0.1...1.0)bar	
215	Λειτουργία πρωτεύοντος αισθητήριου πίεσης U2	0 (0 / 1)	0 = Λειτουργία ένδειξης (σειρά λειτουργίας 141) 1 = Παρακολούθηση
216	Ρύθμιση περιόδων λειτουργίας refill για κάθε φόρτιση	--- s (--- / 10...2400)s	--- = Απενεργοποιημένη λειτουργία
217	Ρύθμιση περιόδων λειτουργίας refill εβδομαδιαία	--- min (--- / 1...1440)min	--- = Απενεργοποιημένη λειτουργία
218	Δευτερεύον αισθητήριο πίεσης U1: Πίεση στα DC 10 V	10 bar (0...100)bar	Μέχρι DC 10 V
219	Δευτερεύον αισθητήριο πίεσης U1: Πίεση στα DC 0 V	0 bar (-10...0)bar	Μέχρι DC 0 V
220	Πρωτεύον αισθητήριο πίεσης ή U2: Πίεση στα DC 10 V	10 bar (0...100)bar	Μέχρι DC 10 V
221	Πρωτεύον αισθητήριο πίεσης U2: Πίεση στα DC 0 V	0 bar (-10...0)bar	Μέχρι DC 0 V
222	Επαναφορά των μετρητών "Λειτουργία Refill σε κάθε φόρτιση" και "Λειτουργία Refill κάθε εβδομάδα"			Πιέστε ∇ και \triangle έως ότου η ένδειξη αλλάξει σε: 0 (αναβοσβήνει) = κανονική κατάσταση 1 = επαναφορά ολοκληρώθηκε

Ρυθμίσεις στο επίπεδο "Λειτουργίες κλειδωμάτων"

Για να μπείτε στο επίπεδο "Λειτουργίες κλειδωμάτων", κάντε τις εξής ενέργειες:

1. Πιέστε ∇ και \triangle ταυτόχρονα για 6 δευτερόλεπτα
2. Η οθόνη έχει την ένδειξη: **Cod 00000**
3. Εισαγάγετε τον κωδικό (για πληροφορίες σχετικά με τον κωδικό, επικοινωνήστε με το κέντρο SIEMENS της περιοχής σας)

Τα επίπεδα "Τελικός- χρήστης" και "Μηχανικός θέρμανσης" παραμένουν ενεργοποιημένα.

Πίνακας "Λειτουργίες κλειδωμάτων"

226	Μέγιστος περιορισμός θερμοκρασίας επιστροφής πρωτεύοντος, σταθερή τιμή	--- °C (--- / 0...140)°C	<p>OpL = σειρά λειτουργίας TO = εξωτερική θερμοκρασία TRt = θερμοκρασία επιστροφής</p>
227	Μέγιστος περιορισμός θερμοκρασίας επιστροφής πρωτεύοντος, κλίση	7 (0...40)	
228	Μέγιστος περιορισμός θερμοκρασίας επιστροφής πρωτεύοντος, έναρξη αντιστάθμισης	10 °C (-50...+50)°C	
229	Μέγιστο setpoint θερμοκρασίας επιστροφής με θέρμανση Ζνχ	--- °C (--- / 0...140)°C	Μόνο για τους τύπους εγκατάστασης 2, 3, 7 και 8 --- = απενεργοποιημένη λειτουργία
230	Παράμετρος I (PID) ελέγχου πρωτεύοντος περιορισμού θερμοκρασίας στην επιστροφή	15 min (0...60)min	
231	Μέγιστος περιορισμός διαφορικού (μεταξύ της πρωτεύουσας και της δευτερεύουσας θερμοκρασίας επιστροφής)	-- °C (-- / 0.5...50.0)°C	Μόνο για τους τύπους εγκατάστασης 1, 2, 3, 4, 6 και 7 -- = απενεργοποιημένη λειτουργία
232	Μέγιστο setpoint θερμοκρασίας επιστροφής κατά την διάρκεια θέρμανσης Ζνχ σε setpoint της λεγιονέλλας	--- °C (--- / 0...140)°C	

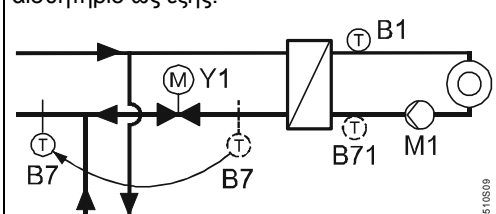
236	Αύξηση της μειωμένης επιθυμητής τιμής της θερμοκρασίας χώρου	0 (0...10)	Επίδραση της εξωτερικής θερμοκρασίας στην μειωμένη επιθυμητή τιμή της θερμοκρασίας χώρου 0 = απενεργοποιημένη λειτουργία
237	Θέρμανση Ζνχ με την έναρξη περιόδου θέρμανσης 1	1 (0 / 1)	Μόνο για τους τύπους εγκατάστασης 2, 3, 6, 7 και 8 0 = απενεργοποιημένη λειτουργία 1 = ενεργοποιημένη λειτουργία
238	Λειτουργία θέρμανσης Idle στην προσαγωγή	--- min (--- / 3...255)min	Μόνο για τους τύπους εγκατάστασης 4 και 5 --- = απενεργοποίηση λειτουργίας Εάν είναι διαθέσιμο το B7, τοποθετήστε το αισθητήριο ως εξής: 
251	Κλειδωμα από πλευράς hardware	0 (0 / 1)	0 = χωρίς κλειδωμα 1 = μπορεί να γίνει εισαγωγή κωδικού όταν οι επαφές B71-M είναι γεφυρωμένες.

Διατηρήστε τις οδηγίες

Κάντε τις ρυθμίσεις σας και διατηρήστε τις οδηγίες αυτές σε ασφαλές μέρος!

Διαστάσεις

